

# 令和6年度 全日本卓球選手権大会 カデットの部 田川地区予選会

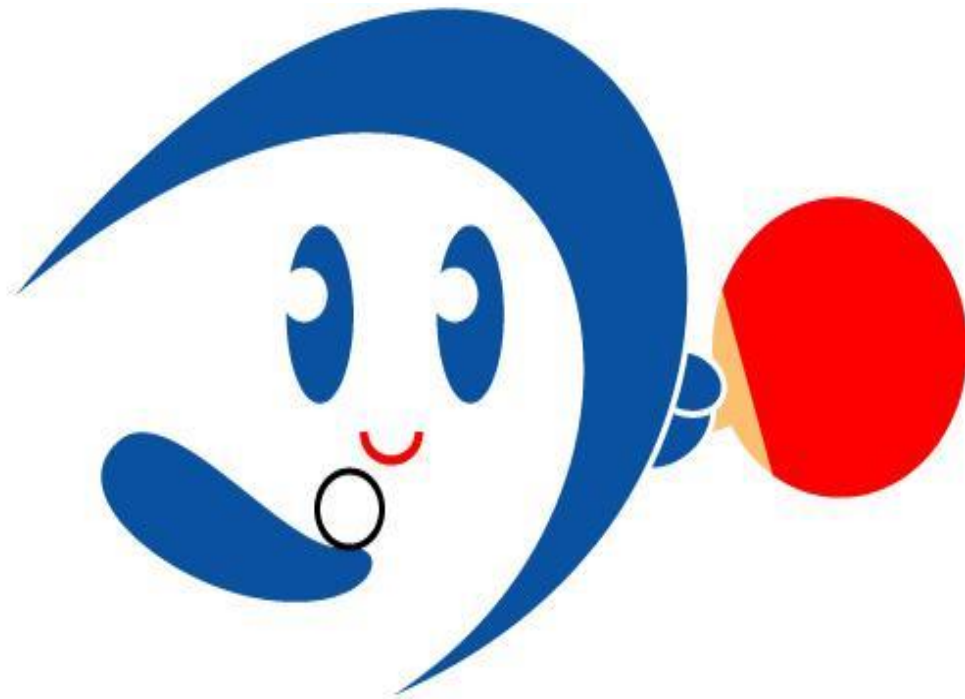

鶴岡卓球協会ホームページ  
[www.tsuruoka-tta.com](http://www.tsuruoka-tta.com)

期 日	令和6年7月6日(土)
	開場 8時00分
	開会式 9時15分
会 場	藤島体育館
主 催	鶴岡市卓球協会

## 開会式

- 1 開会宣言
- 2 会長挨拶 鶴岡卓球協会 会長 今野 一夫
- 3 競技上の注意 審判長 菅井 輝
- 4 諸連絡 小中学部長 阿部 晃士
- 5 閉式宣言

(解散)

### 1. 競技規則

- ・ 現行の日本卓球ルールによる。但しタイムアウトは適用しません。
- ・ チェンジコートは行います。
- ・ 基本的には敗者審判になります。但し一回戦目は本部より依頼します。
- ・ 使用球は硬式 40 mm ニッタククリーンボールを使用し、主催者が準備する。選手は規定のゼッケンを必ず付ける。
- ・ セット間のアドバイスは1分以内でお願いします。
- ・ ダブルスのユニフォームは揃っていないなくても結構ですが、県大会は揃えるようにして下さい

### 2. 競技方法

- ・ シングルス ダブルスとも11本5ゲームマッチとし3ゲーム先取とします。
- ・ 試合は敗者審判としますが、一回戦は本部より依頼しますのでご協力願います。

### 3. その他

- ・ 練習コートは特に定めませんので譲り合って使用してください。
- ・ 県大会の申し込みは大会終了後受け付けます。参加料を添えて申し込みをお願いします。

**尚、推薦者もこの際一緒に申し込みをお願いします。**

- ・ お帰りの際は忘れ物が無きよう注意願います。

又、自分たちが座った席の周りにごみが無いか確認して持ち帰りにご協力願います。

- ・ 外に出る際は必ず履物を履き替えて外出するようにご注意願います。
- ・ フロアー内での飲食は禁止とします。但し飲み物はキャップのついているものに限り許可します。

## 男子ダブルス 代表8

松浦 武璃	双葉クラブ	1			代
白幡 和長					
大久保 蓮	余目スポ少	2		2-1	
齋藤 将					
伊藤 愛生	鶴岡一中	3	1-1		代
佐藤 善命					
渡部 純生	黄金スポ少	4		3-1	
瀬尾 琉斗					
本間 黎	鶴岡四中	5	1-2		代
里 泰成	鶴岡NJA				
後藤 快莉	双葉クラブ	6		2-2	
梅津 風吾					
富樫 想良	鶴岡一中	7	1-3		代
富樫 宏太					
深松 生真	余目中	8		4-1	
海藤 瑛人					
石川 結士	鶴岡三中	9	1-4		代
阿部 珀舜					
伊藤 碧羽	鶴岡一中	10		2-3	
齋藤 幹太					
山口 梁太	双葉クラブ	11	1-5		代
佐藤 快音					
齋藤 宗介	余目中	12		3-2	
山崎 紳二郎					
石川 峻太	双葉クラブ	13	1-6		代
眞田 翔平					
前田 琥羽	鶴岡二中	14		2-4	
長南 愛汰	鶴岡一中				

## 女子ダブルス 代表8

加藤 俐穂	双葉クラブ	1			代	
難波 悠理						
佐藤 翠	鶴岡一中	2		2-1		
後藤 凜子						
加藤 樹里	余目スポ少	3	1-1		代	
渡會 唯愛						
高田 光莉	致道館中	4				
本間 結心果						
佐藤 淳羽	立川中	5	1-2		代	
阿部 美羽						
佐藤 蘭	余目中	6				
富樫 陽菜						
寒河江 まなみ	双葉クラブ	7			代	4-1
土岐 美惟菜						
岩城 芽生	鶴岡三中	8		2-3		
長谷川 真帆						
佐々木 栞菜	余目中	9	1-3		代	
齋藤 佑妃						
伊藤 優愛	余目中	10			3-2	
石井 心都						
西村 咲耶	立川中	11	1-4		代	
高橋 結菜						
山口 橙子	双葉クラブ	12				
田中 真子	城北スポ少					

### 13歳以下 男子シングルス 代表16

前田 琥羽 鶴岡二中	1																						24	瀬尾 琉斗 黄金スポ少
伊藤 息 致道館中	2	2-1	代																				25	楯村 煌歩 櫛引中
風間 健之介 峰栄スポ少	3	1-1		3-1																			26	木村 陽向 鶴岡四中
加藤 優志 鶴岡四中	4	2-2	代																				27	阿部 珀舜 鶴岡三中
伊藤 碧羽 鶴岡一中	5																						28	佐藤 楓汰 櫛引中
佐藤 善命 鶴岡一中	6			4-1																			29	伊藤 愛生 鶴岡一中
五十嵐 魅麗 温海中	7	2-3	代																				30	石川 峻太 双葉クラブ
小玉 清志 鶴岡四中	8	1-2																					31	佐藤 龍之介 温海中
佐藤 蒼真 鶴岡五中	9			3-2																			32	佐藤 佳隆 余目中
黒井 航汰 櫛引中	10	1-3																					33	渡部 純生 黄金スポ少
佐藤 快音 双葉クラブ	11	2-4	代																				34	加賀 優翔 藤島中
富樫 宏太 鶴岡一中	12																						35	山崎 紳二朗 余目中
高橋 悠真 致道館中	13	2-5	代																				36	齋藤 将 余目スポ少
田中 大頼 藤島中	14	1-4																					37	佐藤 遙斗 鶴岡五中
志田 昊矢 鶴岡三中	15			3-3																			38	齋藤 瑛太 峰栄スポ少
佐久間 煌 櫛引中	16	1-5																					39	佐藤 悠成 鶴岡一中
黒井 泰地 余目中	17	2-6	代																				40	土岐 春喜 致道館中
石川 結士 鶴岡三中	18			4-2																			41	里 泰成 鶴岡NJA
石橋 暖眞 藤島中	19	2-7	代																				42	眞田 翔平 双葉クラブ
佐藤 雅紀 余目中	20	1-6																					43	石井 敬 鶴岡四中
和田 康誠 峰栄スポ少	21			3-4																			44	大久保 蓮 余目スポ少
佐藤 凜斗 櫛引中	22	1-7																					45	宅井 亜優斗 櫛引中
海藤 瑛人 余目中	23	2-8	代																				46	富樫 想良 鶴岡一中

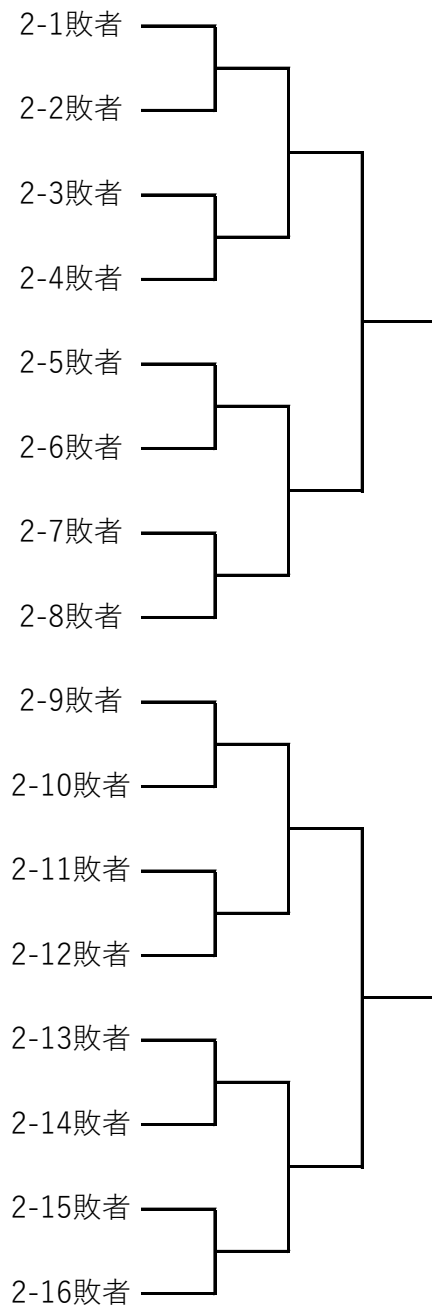

### 13歳以下女子シングルス 代表12

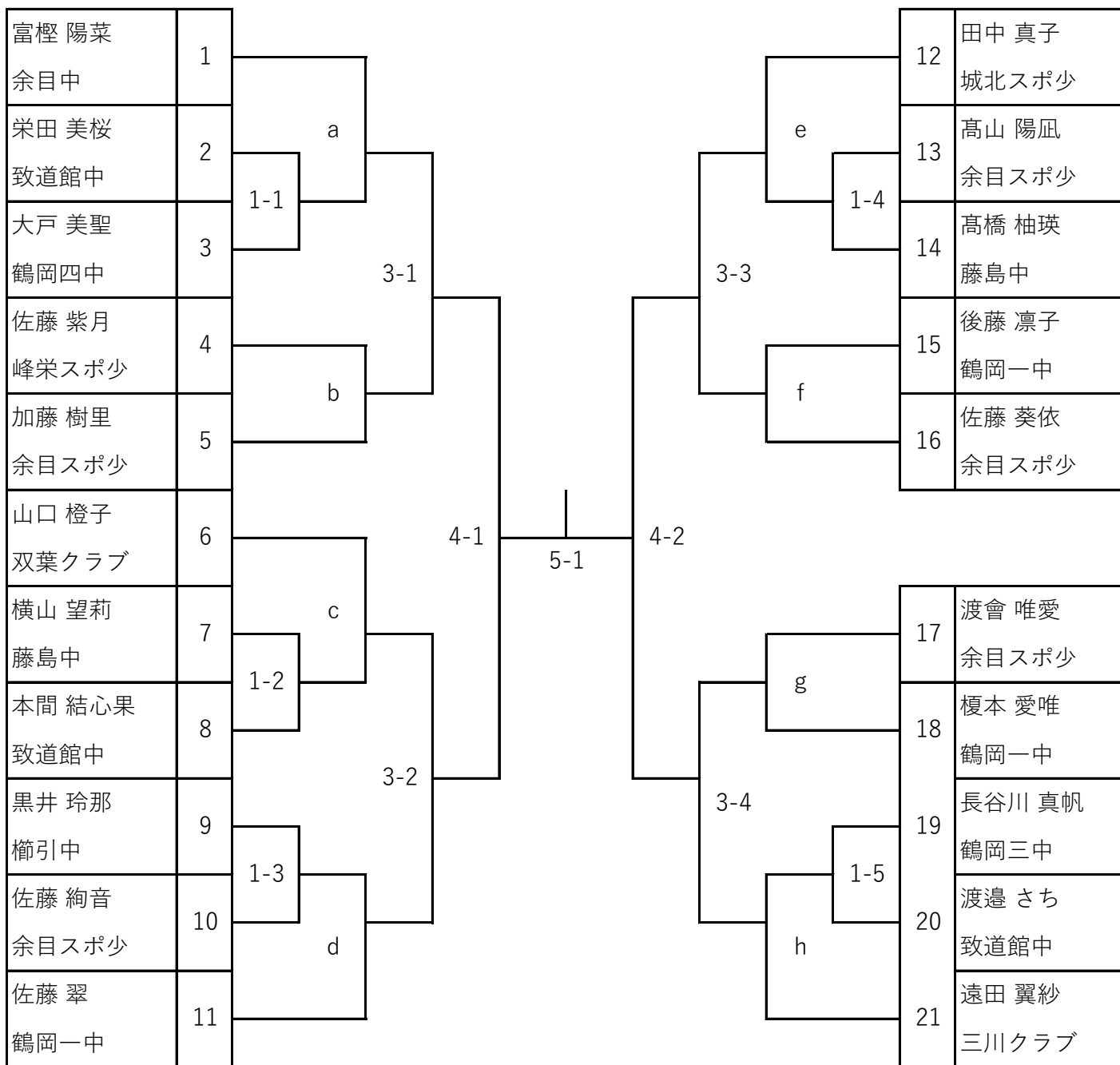

### 代表決定

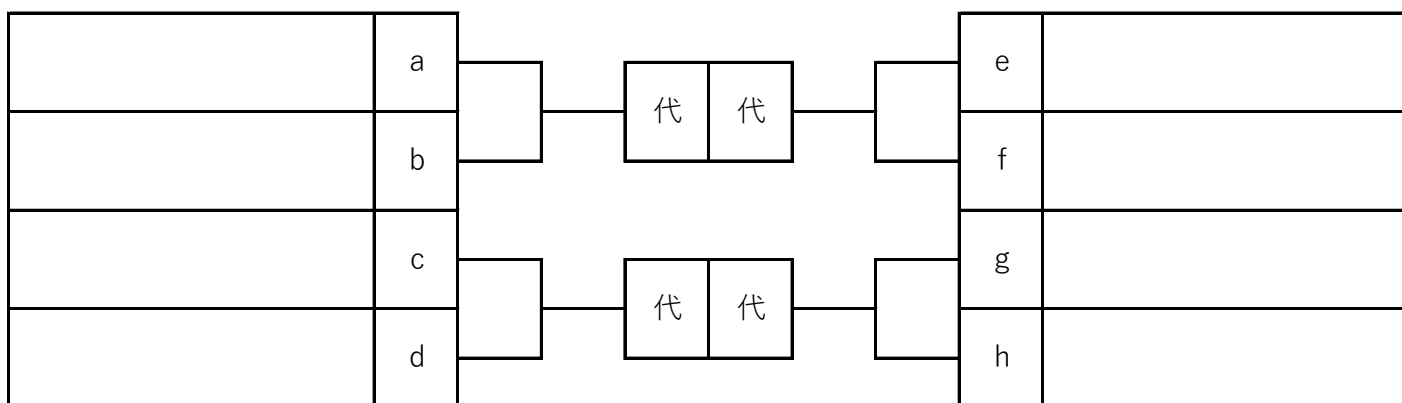

14歳以下男子シングルス 代表16

本間 黎	1																								25	齋藤 宗介		
鶴岡四中																										26	余目中	
富樫 秀至	2			2-1																							26	大滝 隼人
藤島中																											27	鶴岡五中
道祖 結翔	3			1-1																							27	岩井 標
鶴岡一中																											27	鶴岡四中
飯野 朔句	4																										28	富樫 眞凧人
三川中																											28	藤島中
五十嵐 柊	5			1-2																							29	小野寺 瑛太
鶴岡五中																											29	三川中
佐藤 琉稀明	6																										30	秋山 久海大
余目中																											30	櫛引中
後藤 快莉	7																										31	佐久間 悠空
双葉クラブ																											31	鶴岡一中
齋藤 隼護	8																										32	佐藤 仁紀
藤島中																											32	藤島中
白幡 拓己	9			1-3																							33	梅津 風吾
鶴岡一中																											33	双葉クラブ
今井 涼雅	10																										34	佐藤 丞
鶴岡二中																											34	鶴岡五中
初浦 琉羽	11			1-4																							35	佐藤 蒼真
鶴岡五中																											35	鶴岡二中
堀江 樹希	12																										36	中野 陽向
三川中																											36	三川中
齋藤 幹太	13																										37	大戸 統也
鶴岡一中																											37	鶴岡四中
畑山 聖	14																										38	鈴木 悠斗
櫛引中																											38	温海中
佐藤 快瑠	15			1-5																							39	金内 颯
温海中																											39	余目中
齋藤 健太郎	16																										40	三橋 海梨
藤島中																											40	鶴岡一中
深澤 瑚生	17			1-6																							41	渋谷 桧斗
三川中																											41	藤島中
庄司 隼士	18																										42	船戸 陽莉
鶴岡四中																											42	三川中
太田 翔平	19																										43	奥山 大喜
立川中																											43	藤島中
池田 隆之介	20																										44	佐藤 颯
余目中																											44	鶴岡五中
齋藤 希空	21			1-7																							45	石橋 冬羽
鶴岡五中																											45	鶴岡四中
齋藤 啓彰	22																										46	渡部 吏音
鶴岡四中																											46	三川中
成田 悠都	23			1-8																							47	疋田 琉莉
藤島中																											47	藤島中
菅原 翔太	24																										48	松浦 武璃
三川中																											48	双葉クラブ



14歳以下女子シングルス 代表12

難波 悠理 双葉クラブ	1																						19	寒河江 まなみ 双葉クラブ	
齋藤 美桜 鶴岡四中	2	2-1																						20	原田 陽莉 鶴岡五中
本間 璃子 鶴岡五中	3	1-1		3-1	代																			21	齋藤 梨帆 鶴岡四中
佐藤 日鞠 三川中	4																							22	佐藤 咲良 鶴岡二中
相馬 綺星 藤島中	5		2-2			4-1																		23	河野 莉彩 櫛引中
五十嵐 唯乃 鶴岡四中	6																							24	内野 月栞 鶴岡四中
西村 咲耶 立川中	7		2-3																					25	池田 芽衣 鶴岡五中
大野 葉月 鶴岡五中	8			3-2	代																			26	佐藤 淳羽 立川中
伊藤 優愛 余目中	9		2-4																					27	石井 心都 余目中
土岐 美惟菜 双葉クラブ	10					5-1																		28	佐藤 蘭 余目中
田村 碧 鶴岡四中	11		2-5																					29	高橋 結菜 立川中
佐藤 史菜 鶴岡五中	12			3-3	代																			30	齋藤 凜華 鶴岡四中
富樫 沙樹 鶴岡二中	13		2-6																					31	岩城 芽生 鶴岡三中
藤田 心愛 温海中	14					4-2																		32	大野 優月 鶴岡五中
客本 彩妃 鶴岡五中	15		2-7																					33	齋藤 佑妃 余目中
大井 紗菜 鶴岡四中	16			3-4	代																			34	笹山 彩翔 鶴岡二中
阿部 美羽 立川中	17	1-2																						35	伊田 琴音 藤島中
佐々木 葉菜 余目中	18		2-8																					36	加藤 俐穂 双葉クラブ

14歳以下女子シングルス 代表決定戦

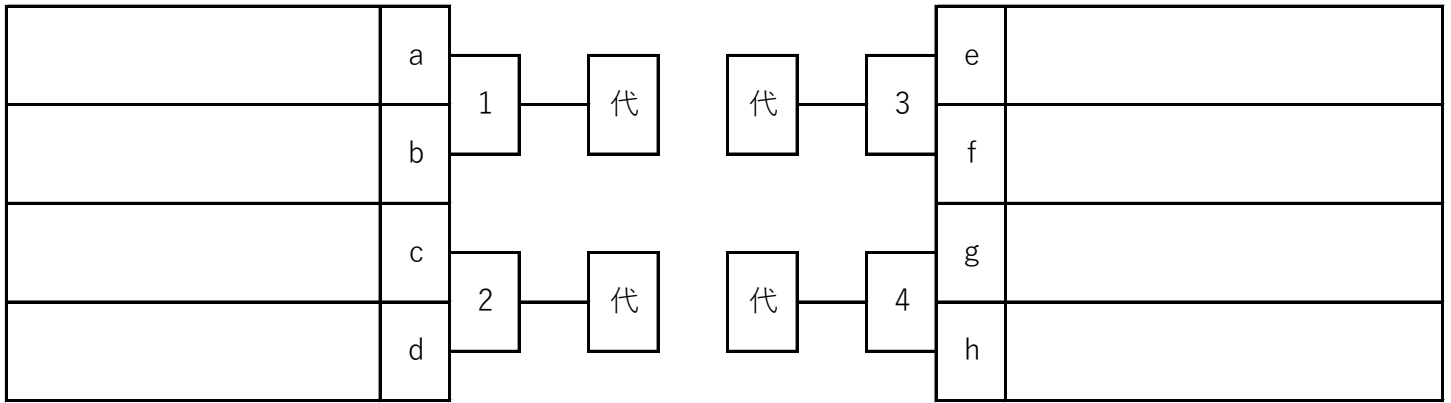

順位決定

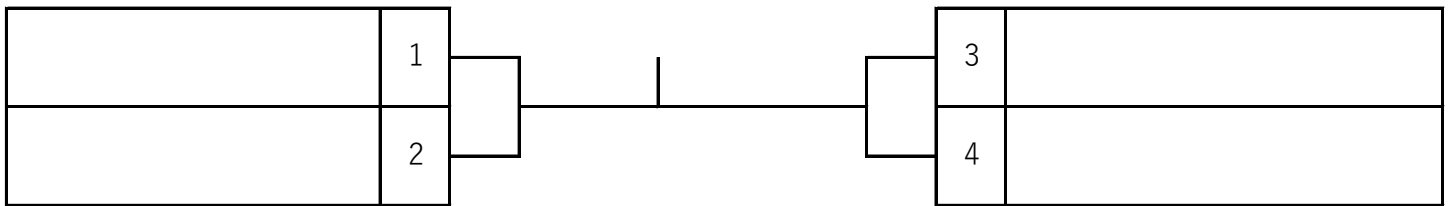

14歳以下女子シングルス 代表決定戦

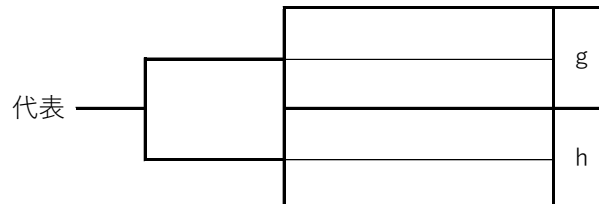
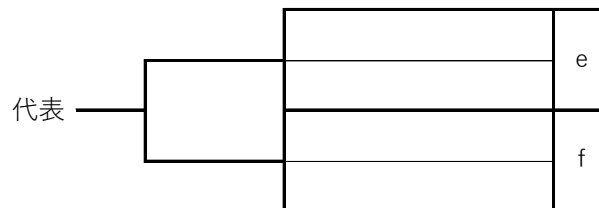
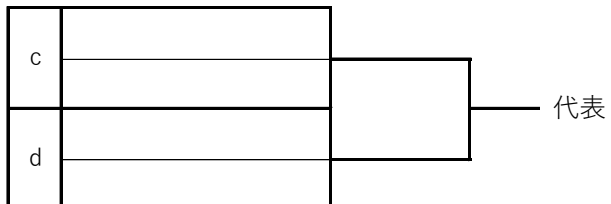
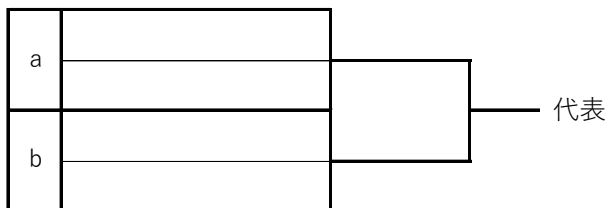

# 大会本部

1	2	3	4	5	6	7

8	9	10	11	12	13	14

15	16	17	18	19	20	21