

①60歳未満 男子シングルス

Aブロック

①は進行をお願いします。 男子60歳未満 予選リーグ

1-1

コート

NO	氏名	チーム名	1	2	3	勝/負	勝ゲ/負ゲ	順位
①	吉田 公平	ニッタクサンフレンズ		2 - 0	-	1 - 0	2 - 0	1
2	菅原 宏矛	朝暁クラブ鶴岡	0 - 2		-	0 - 1	0 - 2	2
3			-	-		-	0 - 0	

Bブロック

①は進行をお願いします。 男子60歳未満 予選リーグ

1-2

コート

NO	氏名	チーム名	1	2	3	勝/負	勝ゲ/負ゲ	順位
①	阿部 浩昭	朝暁クラブ鶴岡		2 - 0	2 - 0	2 - 0	4 - 0	1
2	佐藤 長一	河北ベテラン会	0 - 2		0 - 2	0 - 2	0 - 4	3
3	高野 賢治	卓泳会	0 - 2	2 - 0		1 - 1	2 - 2	2

Cブロック

①は進行をお願いします。 男子60歳未満 予選リーグ

1-3

コート

NO	氏名	チーム名	1	2	3	勝/負	勝ゲ/負ゲ	順位
①	富樫 哲弥	金丸クラブ		2 - 0	2 - 0	2 - 0	4 - 0	1
2	佐藤 権一	山北卓球クラブ	0 - 2		0 - 2	0 - 2	0 - 4	3
3	畠山 秀美	双葉クラブ	0 - 2	2 - 0		1 - 1	2 - 2	2

Dブロック

①は進行をお願いします。 男子60歳未満 予選リーグ

2-1

コート

NO	氏名	チーム名	1	2	3	勝/負	勝ゲ/負ゲ	順位
①	秋葉 正昭	天童クラブ		2 - 0	2 - 0	2 - 0	4 - 0	1
2	村井 博之	双葉クラブ	0 - 2		2 - 1	1 - 1	2 - 3	2
3	佐藤 勝也	鶴岡城北	0 - 2	1 - 2		0 - 2	1 - 4	3

Eブロック

①は進行をお願いします。 男子60歳未満 予選リーグ

2-2

コート

NO	氏名	チーム名	1	2	3	勝/負	勝ゲ/負ゲ	順位
①	秋葉 修	酒田富士見卓愛会		2 - 0	2 - 0	2 - 0	4 - 0	1
2	齋藤 誠	余目クラブ	0 - 2		2 - 0	1 - 1	2 - 2	2
3	白幡 芳雄	遊学クラブ	0 - 2	0 - 2		0 - 2	0 - 4	3

①60歳未満 男子シングルス

Fブロック

①は進行をお願いします。 男子60歳未満 予選リーグ

2-3

コート

NO	氏名	チーム名	1	2	3	勝/負	勝ゲ/負ゲ	順位
①	長南 卓也	峰栄スポ少		2 - 0	2 - 0	2 - 0	4 - 0	1
2	尾崎 清志	卓趣会	0 - 2		2 - 0	1 - 1	2 - 2	2
3	板坂 淳	河北ベテラン会	0 - 2	0 - 2		0 - 2	0 - 4	3

Gブロック

①は進行をお願いします。 男子60歳未満 予選リーグ

3-1

コート

NO	氏名	チーム名	1	2	3	勝/負	勝ゲ/負ゲ	順位
①	板垣 巖	天童クラブ		1 - 2	2 - 0	1 - 1	3 - 2	2
2	長谷川 直紀	ASEジャパン	2 - 1		2 - 0	2 - 0	4 - 1	1
3	福井 秀雄	三川クラブ	0 - 2	0 - 2		0 - 2	0 - 4	3

Hブロック

①は進行をお願いします。 男子60歳未満 予選リーグ

3-2

コート

NO	氏名	チーム名	1	2	3	勝/負	勝ゲ/負ゲ	順位
①	矢口 悟	金丸クラブ		2 - 0	0 - 2	1 - 1	2 - 2	2
2	福田 祐介	山北卓球クラブ	0 - 2		1 - 2	0 - 2	1 - 4	3
3	佐藤 繁和	上郷	2 - 0	2 - 1		2 - 0	4 - 1	1

Iブロック

①は進行をお願いします。 男子60歳未満 予選リーグ

3-3

コート

NO	氏名	チーム名	1	2	3	勝/負	勝ゲ/負ゲ	順位
①	渡会 努	峰栄スポ少		0 - 2	1 - 2	0 - 2	1 - 4	3
2	矢作 元気	Free・Agent	2 - 0		2 - 0	2 - 0	4 - 0	1
3	大井 淳	三川クラブ	2 - 1	0 - 2		1 - 1	2 - 3	2

Jブロック

①は進行をお願いします。 男子60歳未満 予選リーグ

4-1

コート

NO	氏名	チーム名	1	2	3	勝/負	勝ゲ/負ゲ	順位
①	五十嵐 慎一	酒田クラブ		0 - 2	2 - 1	1 - 1	2 - 3	2
2	伊藤 隆	あつみクラブ	2 - 0		2 - 0	2 - 0	4 - 0	1
3	中鉢 和浩	LOVE@ALL	1 - 2	0 - 2		0 - 2	1 - 4	3

①60歳未満 男子シングルス

Kブロック

①は進行をお願いします。 男子60歳未満 予選リーグ

4-2

コート

NO	氏名	チーム名	1	2	3	勝/負	勝ゲ/負ゲ	順位
①	角田 和茂	酒田富士見卓愛会		1 - 2	2 - 0	1 - 1	3 - 2	2
2	山本 至	スカイ倶楽部	2 - 1		2 - 0	2 - 0	4 - 1	1
3	伊藤 儀	あつみクラブ	0 - 2	0 - 2		0 - 2	0 - 4	3

Lブロック

①は進行をお願いします。 男子60歳未満 予選リーグ

4-3

コート

NO	氏名	チーム名	1	2	3	勝/負	勝ゲ/負ゲ	順位
①	佐藤 正美	余目クラブ		2 - 0	2 - 0	2 - 0	4 - 0	1
2	百瀬 政行	あつみクラブ	0 - 2		2 - 0	1 - 1	2 - 2	2
3	菅井 輝	さくら福祉会	0 - 2	0 - 2		0 - 2	0 - 4	3

Mブロック

①は進行をお願いします。 男子60歳未満 予選リーグ

5-1

コート

NO	氏名	チーム名	1	2	3	勝/負	勝ゲ/負ゲ	順位
①	石川 大	金丸クラブ		0 - 2	1 - 2	0 - 2	1 - 4	3
2	今野 保	スカイ倶楽部	2 - 0		2 - 0	2 - 0	4 - 0	1
3	佐々木 洋	余目クラブ	2 - 1	0 - 2		1 - 1	2 - 3	2

Nブロック

①は進行をお願いします。 男子60歳未満 予選リーグ

5-2

コート

NO	氏名	チーム名	1	2	3	勝/負	勝ゲ/負ゲ	順位
①	齋藤 均	チーム山形		2 - 0	2 - 0	2 - 0	4 - 0	1
2	秋山 勝	金丸クラブ	0 - 2		2 - 0	1 - 1	2 - 2	2
3	原田 直也	河北ベテラン会	0 - 2	0 - 2		0 - 2	0 - 4	3

Oブロック

①は進行をお願いします。 男子60歳未満 予選リーグ

5-3

コート

NO	氏名	チーム名	1	2	3	勝/負	勝ゲ/負ゲ	順位
①	白田 忠豊	日本海総合病院		—	2 - 1	1 - 0	2 - 1	1
2	白幡 克己	鶴岡三陽クラブ	—		—	—	0 - 0	キ
3	澤田 敏規	酒田富士見卓愛会	1 - 2	—		0 - 1	1 - 2	2

①60歳未満 男子シングルス

Pブロック

①は進行をお願いします。 男子60歳未満 予選リーグ

6-1

コート

NO	氏名	チーム名	1	2	3	勝/負	勝ゲ/負ゲ	順位
①	長谷川 徹	ASEジャパン		2 - 1	2 - 0	2 - 0	4 - 1	1
2	畑山 力弥	鶴岡クラブ	1 - 2		2 - 0	1 - 1	3 - 2	2
3	岡部 一宏	余目クラブ	0 - 2	0 - 2		0 - 2	0 - 4	3

Qブロック

①は進行をお願いします。 男子60歳未満 予選リーグ

6-2

コート

NO	氏名	チーム名	1	2	3	勝/負	勝ゲ/負ゲ	順位
①	斉藤 友彦	スカイ倶楽部		2 - 0	2 - 0	2 - 0	4 - 0	1
2	五十嵐 司	米沢卓愛会	0 - 2		2 - 0	1 - 1	2 - 2	2
3	吉川 秀貴	チーム山形	0 - 2	0 - 2		0 - 2	0 - 4	3

②60歳未満 女子シングルス

Aブロック

①は進行をお願いします。 女子60歳未満 予選リーグ

20-1

コート

NO	氏名	チーム名	1	2	3	勝/負	勝ゲ/負ゲ	順位
①	佐々木 直美	プログレス		2 - 0	-	1 - 0	2 - 0	1
2	伊藤 聡子	双葉クラブ	0 - 2		-	0 - 1	0 - 2	2
3			-	-		-	0 - 0	

Bブロック

①は進行をお願いします。 女子60歳未満 予選リーグ

20-2

コート

NO	氏名	チーム名	1	2	3	勝/負	勝ゲ/負ゲ	順位
①	清水 祥子	こまちレディース		1 - 2	2 - 0	1 - 1	3 - 2	2
2	秋野 郁	双葉クラブ	2 - 1		2 - 0	2 - 0	4 - 1	1
3	福井 寛子	三川クラブ	0 - 2	0 - 2		0 - 2	0 - 4	3

Cブロック

①は進行をお願いします。 女子60歳未満 予選リーグ

20-3

コート

NO	氏名	チーム名	1	2	3	勝/負	勝ゲ/負ゲ	順位
①	本間 千恵子	櫛引スポ少		2 - 1	2 - 0	2 - 0	4 - 1	1
2	高橋 かおる	スカイ倶楽部	1 - 2		2 - 0	1 - 1	3 - 2	2
3	橋本 恵美	天童クラブ	0 - 2	0 - 2		0 - 2	0 - 4	3

Dブロック

①は進行をお願いします。 女子60歳未満 予選リーグ

20-4

コート

NO	氏名	チーム名	1	2	3	勝/負	勝ゲ/負ゲ	順位
①	高橋 勢津	会津クラブ		2 - 0	0 - 2	1 - 1	2 - 2	2
2	飯野 有紀	三川クラブ	0 - 2		1 - 2	0 - 2	1 - 4	3
3	齋藤 友希	荒川クラブ	2 - 0	2 - 0		2 - 0	4 - 0	1

Eブロック

①は進行をお願いします。 女子60歳未満 予選リーグ

21-1

コート

NO	氏名	チーム名	1	2	3	勝/負	勝ゲ/負ゲ	順位
①	門脇 春美	余目クラブ		2 - 0	2 - 0	2 - 0	4 - 0	1
2	井上 直子	双葉クラブ	0 - 2		1 - 2	0 - 2	1 - 4	3
3	柴田 まり子	LOVE@ALL	0 - 2	2 - 1		1 - 1	2 - 3	2

②60歳未満 女子シングルス

Fブロック

①は進行をお願いします。 女子60歳未満 予選リーグ

21-2

コート

NO	氏名	チーム名	1	2	3	勝/負	勝ゲ/負ゲ	順位
①	小原 奈保子	スカイ倶楽部	\	2 - 0	2 - 0	2 - 0	4 - 0	1
2	渡部 なお子	双葉クラブ	0 - 2	\	2 - 0	1 - 1	2 - 2	2
3	小寺 弘子	酒田クラブ	0 - 2	0 - 2	\	0 - 2	0 - 4	3

Gブロック

①は進行をお願いします。 女子60歳未満 予選リーグ

21-3

コート

NO	氏名	チーム名	1	2	3	勝/負	勝ゲ/負ゲ	順位
①	渡部 智子	チーム山形	\	2 - 0	2 - 0	2 - 0	4 - 0	1
2	菅原 由香	双葉クラブ	0 - 2	\	0 - 2	0 - 2	0 - 4	3
3	高橋 悟子	余目クラブ	0 - 2	2 - 0	\	1 - 1	2 - 2	2

③60歳以上 男子シングルス

Aブロック

①は進行をお願いします。 男子60歳以上 予選リーグ

7-1

コート

NO	氏名	チーム名	1	2	3	勝/負	勝ゲ/負ゲ	順位
①	三浦 久和	チーム三浦		2 - 0	2 - 0	2 - 0	4 - 0	1
2	武田 功一	山形クラブ	0 - 2		2 - 0	1 - 1	2 - 2	2
3	五十嵐 直喜	あつみクラブ	0 - 2	0 - 2		0 - 2	0 - 4	3

Bブロック

①は進行をお願いします。 男子60歳以上 予選リーグ

7-2

コート

NO	氏名	チーム名	1	2	3	勝/負	勝ゲ/負ゲ	順位
①	長南 寛	鶴岡クラブ		2 - 0	2 - 0	2 - 0	4 - 0	1
2	細谷 裕	酒田富士見卓愛会	0 - 2		2 - 0	1 - 1	2 - 2	2
3	前田 民弥	鶴岡第五クラブ	0 - 2	0 - 2		0 - 2	0 - 4	3

Cブロック

①は進行をお願いします。 男子60歳以上 予選リーグ

7-3

コート

NO	氏名	チーム名	1	2	3	勝/負	勝ゲ/負ゲ	順位
①	桜田 幸雄	酒田クラブ		2 - 0	2 - 0	2 - 0	4 - 0	1
2	阿部 茂	卓趣会	0 - 2		2 - 0	1 - 1	2 - 2	2
3	鈴木 哲雄	上山ラージクラブ	0 - 2	0 - 2		0 - 2	0 - 4	3

Dブロック

①は進行をお願いします。 男子60歳以上 予選リーグ

8-1

コート

NO	氏名	チーム名	1	2	3	勝/負	勝ゲ/負ゲ	順位
①	上野 徹	鶴岡クラブ		2 - 0	2 - 1	2 - 0	4 - 1	1
2	佐々木 平和	にかほ卓協	0 - 2		2 - 1	1 - 1	2 - 3	2
3	柿崎 辰也	天童クラブ	1 - 2	1 - 2		0 - 2	2 - 4	3

Eブロック

①は進行をお願いします。 男子60歳以上 予選リーグ

8-2

コート

NO	氏名	チーム名	1	2	3	勝/負	勝ゲ/負ゲ	順位
①	轡田 崇幸	新潟ドリーム		2 - 0	2 - 0	2 - 0	4 - 0	1
2	岡田 政光	遊学クラブ	0 - 2		0 - 2	0 - 2	0 - 4	3
3	板垣 千代志	チーム鶴岡	0 - 2	2 - 0		1 - 1	2 - 2	2

③60歳以上 男子シングルス

Fブロック

①は進行をお願いします。 男子60歳以上 予選リーグ

8-3

コート

NO	氏名	チーム名	1	2	3	勝/負	勝ゲ/負ゲ	順位
①	伊藤 隆	スカイ倶楽部		2 - 1	2 - 0	2 - 0	4 - 1	1
2	上村 秀夫	村上卓球クラブ	1 - 2		2 - 0	1 - 1	3 - 2	2
3	高橋 芳朗	鶴岡第六クラブ	0 - 2	0 - 2		0 - 2	0 - 4	3

Gブロック

①は進行をお願いします。 男子60歳以上 予選リーグ

9-1

コート

NO	氏名	チーム名	1	2	3	勝/負	勝ゲ/負ゲ	順位
①	斎藤 弘吉	朝陽クラブ鶴岡		2 - 0	2 - 0	2 - 0	4 - 0	1
2	遠藤 喜代治	にかほ卓協	0 - 2		0 - 2	0 - 2	0 - 4	3
3	稲村 誠	スマイル会	0 - 2	2 - 0		1 - 1	2 - 2	2

Hブロック

①は進行をお願いします。 男子60歳以上 予選リーグ

9-2

コート

NO	氏名	チーム名	1	2	3	勝/負	勝ゲ/負ゲ	順位
①	市川 芳章	スマイル会		2 - 1	2 - 0	2 - 0	4 - 1	1
2	蛸井 恒祐	鶴岡三陽クラブ	1 - 2		2 - 0	1 - 1	3 - 2	2
3	三谷 幸一	鶴岡ほかり	0 - 2	0 - 2		0 - 2	0 - 4	3

Iブロック

①は進行をお願いします。 男子60歳以上 予選リーグ

9-3

コート

NO	氏名	チーム名	1	2	3	勝/負	勝ゲ/負ゲ	順位
①	伊藤 誠二	チーム山形		2 - 0	2 - 0	2 - 0	4 - 0	1
2	大須田 正彦	卓趣会	0 - 2		2 - 0	1 - 1	2 - 2	2
3	石塚 昇	鶴岡第四クラブ	0 - 2	0 - 2		0 - 2	0 - 4	3

Jブロック

①は進行をお願いします。 男子60歳以上 予選リーグ

10-1

コート

NO	氏名	チーム名	1	2	3	勝/負	勝ゲ/負ゲ	順位
①	天野 正志	チーム山形		1 - 2	2 - 1	1 - 1	3 - 3	2
2	武田 健治	遊学クラブ	2 - 1		2 - 1	2 - 0	4 - 2	1
3	兵藤 道雄	酒田みひさわ会	1 - 2	1 - 2		0 - 2	2 - 4	3

③60歳以上 男子シングルス

Kブロック

①は進行をお願いします。 男子60歳以上 予選リーグ

10-2

コート

NO	氏名	チーム名	1	2	3	勝/負	勝ゲ/負ゲ	順位
①	野間 博	鶴岡クラブ		2 - 0	2 - 0	2 - 0	4 - 0	1
2	森屋 孝	余目クラブ	0 - 2		2 - 0	1 - 1	2 - 2	2
3	佐々木 敬雄	卓泉会	0 - 2	0 - 2		0 - 2	0 - 4	3

Lブロック

①は進行をお願いします。 男子60歳以上 予選リーグ

10-3

コート

NO	氏名	チーム名	1	2	3	勝/負	勝ゲ/負ゲ	順位
①	阿部 良行	山形クラブ		2 - 0	2 - 0	2 - 0	4 - 0	1
2	上野 仁蔵	鶴岡ほかり	0 - 2		2 - 0	1 - 1	2 - 2	2
3	黒石 博	酒田みひさわ会	0 - 2	0 - 2		0 - 2	0 - 4	3

Mブロック

①は進行をお願いします。 男子60歳以上 予選リーグ

11-1

コート

NO	氏名	チーム名	1	2	3	勝/負	勝ゲ/負ゲ	順位
①	渡邊 政廣	スマイル会		2 - 0	0 - 2	1 - 1	2 - 2	1
2	柿崎 富雄	チーム鶴岡	0 - 2		2 - 0	1 - 1	2 - 2	3
3	川村 勝雄	ウイングス庄内	2 - 0	0 - 2		1 - 1	2 - 2	2

Nブロック

①は進行をお願いします。 男子60歳以上 予選リーグ

11-2

コート

NO	氏名	チーム名	1	2	3	勝/負	勝ゲ/負ゲ	順位
①	佐藤 公	朝陽クラブ鶴岡		2 - 1	2 - 0	2 - 0	4 - 1	1
2	北川 秀雄	山形クラブ	1 - 2		2 - 0	1 - 1	3 - 2	2
3	大滝 公男	大形クラブ	0 - 2	0 - 2		0 - 2	0 - 4	3

Oブロック

①は進行をお願いします。 男子60歳以上 予選リーグ

11-3

コート

NO	氏名	チーム名	1	2	3	勝/負	勝ゲ/負ゲ	順位
①	日下部 実	酒田クラブ		2 - 0	2 - 1	2 - 0	4 - 1	1
2	長野 正洋	チーム鶴岡	0 - 2		0 - 2	0 - 2	0 - 4	3
3	石川 進一	横手クラブ	1 - 2	2 - 0		1 - 1	3 - 2	2

③60歳以上 男子シングルス

Pブロック

①は進行をお願いします。 男子60歳以上 予選リーグ

12-1

コート

NO	氏名	チーム名	1	2	3	勝/負	勝ゲ/負ゲ	順位
①	一関 国雄	プロGRESS		2 - 0	0 - 2	1 - 1	2 - 2	2
2	山口 正一	山形クラブ	0 - 2		0 - 2	0 - 2	0 - 4	3
3	菅野 正弘	白山クラブ	2 - 0	2 - 0		2 - 0	4 - 0	1

Qブロック

①は進行をお願いします。 男子60歳以上 予選リーグ

12-2

コート

NO	氏名	チーム名	1	2	3	勝/負	勝ゲ/負ゲ	順位
①	後藤 明	酒田富士見卓愛会		-	-	-	0 - 0	1
2	小林 吉哉	鶴岡三暁クラブ	-		-	-	0 - 0	キ
3	工藤 正治	スターダスト	-	-		-	0 - 0	キ

Rブロック

①は進行をお願いします。 男子60歳以上 予選リーグ

12-3

コート

NO	氏名	チーム名	1	2	3	勝/負	勝ゲ/負ゲ	順位
①	千田 佳彦	サリックス		1 - 2	1 - 2	0 - 2	2 - 4	3
2	酒井 英一	朝暁クラブ鶴岡	2 - 1		0 - 2	1 - 1	2 - 3	2
3	佐藤 貞男	チームMBS	2 - 1	2 - 0		2 - 0	4 - 1	1

Sブロック

①は進行をお願いします。 男子60歳以上 予選リーグ

13-1

コート

NO	氏名	チーム名	1	2	3	勝/負	勝ゲ/負ゲ	順位
①	松田 文夫	酒田クラブ		0 - 2	2 - 0	1 - 1	2 - 2	2
2	佐藤 敬一	天童クラブ	2 - 0		2 - 0	2 - 0	4 - 0	1
3	佐藤 達夫	鶴岡城北	0 - 2	0 - 2		0 - 2	0 - 4	3

Tブロック

①は進行をお願いします。 男子60歳以上 予選リーグ

13-2

コート

NO	氏名	チーム名	1	2	3	勝/負	勝ゲ/負ゲ	順位
①	渡辺 孝次	酒田若浜		2 - 1	0 - 2	1 - 1	2 - 3	3
2	斎藤 外志範	山北卓球クラブ	1 - 2		2 - 1	1 - 1	3 - 3	2
3	高橋 一裕	LOVE@ALL	2 - 0	1 - 2		1 - 1	3 - 2	1

③60歳以上 男子シングルス

Uブロック

①は進行をお願いします。 男子60歳以上 予選リーグ

13-3

コート

NO	氏名	チーム名	1	2	3	勝/負	勝ゲ/負ゲ	順位
①	石塚 昭	遊学クラブ		2 - 0	2 - 0	2 - 0	4 - 0	1
2	鶴巻 千秋	湊卓友会	0 - 2		2 - 0	1 - 1	2 - 2	2
3	小林 佐千雄	三川クラブ	0 - 2	0 - 2		0 - 2	0 - 4	3

④60歳以上 女子シングルス

Aブロック

①は進行をお願いします。 女子60歳以上 予選リーグ

22-1

コート

NO	氏名	チーム名	1	2	3	勝/負	勝ゲ/負ゲ	順位
①	五十嵐 久美子	あつみクラブ		2 - 0	2 - 0	2 - 0	4 - 0	1
2	工藤 由美子	天童クラブ	0 - 2		0 - 2	0 - 2	0 - 4	3
3	松井 恵美子	秋田卓球会館	0 - 2	2 - 0		1 - 1	2 - 2	2

Bブロック

①は進行をお願いします。 女子60歳以上 予選リーグ

22-2

コート

NO	氏名	チーム名	1	2	3	勝/負	勝ゲ/負ゲ	順位
①	渡部 敏恵	新潟ドリーム		—	2 - 0	1 - 0	2 - 0	1
2	佐藤 良子	スターダスト	—		—	—	0 - 0	キ
3	山木 美智子	鶴岡第五クラブ	0 - 2	—		0 - 1	0 - 2	2

Cブロック

①は進行をお願いします。 女子60歳以上 予選リーグ

22-3

コート

NO	氏名	チーム名	1	2	3	勝/負	勝ゲ/負ゲ	順位
①	伊藤 節子	スカイ倶楽部		2 - 1	2 - 0	2 - 0	4 - 1	1
2	渋谷 登美子	新潟ドリーム	1 - 2		2 - 1	1 - 1	3 - 3	2
3	榎本 ひろ子	あつみクラブ	0 - 2	1 - 2		0 - 2	1 - 4	3

Dブロック

①は進行をお願いします。 女子60歳以上 予選リーグ

22-4

コート

NO	氏名	チーム名	1	2	3	勝/負	勝ゲ/負ゲ	順位
①	佐藤 京子	チーム三浦		2 - 1	0 - 2	1 - 1	2 - 3	2
2	山口 則子	チーム山形	1 - 2		0 - 2	0 - 2	1 - 4	3
3	本間 美智子	チーム鶴岡	2 - 0	2 - 0		2 - 0	4 - 0	1

Eブロック

①は進行をお願いします。 女子60歳以上 予選リーグ

23-1

コート

NO	氏名	チーム名	1	2	3	勝/負	勝ゲ/負ゲ	順位
①	村上 ふみ	柊クラブ		2 - 1	2 - 0	2 - 0	4 - 1	1
2	高橋 由美子	鶴岡三陽クラブ	1 - 2		2 - 0	1 - 1	3 - 2	2
3	渡邊 よおこ	鶴岡ほかり	0 - 2	0 - 2		0 - 2	0 - 4	3

④60歳以上 女子シングルス

Fブロック

①は進行をお願いします。 女子60歳以上 予選リーグ

23-2

コート

NO	氏名	チーム名	1	2	3	勝/負	勝ゲ/負ゲ	順位
①	荒井 悦子	山形クラブ		2 - 0	2 - 0	2 - 0	4 - 0	1
2	相澤 和子	鶴岡ほかり	0 - 2		1 - 2	1 - 1	1 - 4	2
3	甚田 治美	鶴岡城北	0 - 2	2 - 1		0 - 2	2 - 3	3

Gブロック

①は進行をお願いします。 女子60歳以上 予選リーグ

23-3

コート

NO	氏名	チーム名	1	2	3	勝/負	勝ゲ/負ゲ	順位
①	大沼 若子	余目クラブ		2 - 0	2 - 0	2 - 0	4 - 0	1
2	白岩 英子	卓趣会	0 - 2		2 - 1	1 - 1	2 - 3	2
3	平形 ちよ	あつみクラブ	0 - 2	1 - 2		0 - 2	1 - 4	3

Hブロック

①は進行をお願いします。 女子60歳以上 予選リーグ

23-4

コート

NO	氏名	チーム名	1	2	3	勝/負	勝ゲ/負ゲ	順位
①	千葉 ちか子	杜都クラブ		1 - 2	2 - 1	1 - 1	3 - 3	2
2	富樫 洋子	鶴岡第五クラブ	2 - 1		2 - 0	2 - 0	4 - 1	1
3	五十嵐 礼子	あつみクラブ	1 - 2	0 - 2		0 - 2	1 - 4	3

Iブロック

①は進行をお願いします。 女子60歳以上 予選リーグ

24-1

コート

NO	氏名	チーム名	1	2	3	勝/負	勝ゲ/負ゲ	順位
①	小林 京子	新潟クラブ		2 - 0	2 - 0	2 - 0	4 - 0	1
2	佐藤 和子	余目クラブ	0 - 2		0 - 2	0 - 2	0 - 4	3
3	榎本 由己子	遊学クラブ	0 - 2	2 - 0		1 - 1	2 - 2	2

Jブロック

①は進行をお願いします。 女子60歳以上 予選リーグ

24-2

コート

NO	氏名	チーム名	1	2	3	勝/負	勝ゲ/負ゲ	順位
①	三上 ケイ子	卓趣会		0 - 2	0 - 2	0 - 2	0 - 4	3
2	渡部 愛子	秋田卓球会館	2 - 0		0 - 2	1 - 1	2 - 2	2
3	加藤 美智子	遊学クラブ	2 - 0	2 - 0		2 - 0	4 - 0	1

④60歳以上 女子シングルス

Kブロック

①は進行をお願いします。 女子60歳以上 予選リーグ

24-3

コート

NO	氏名	チーム名	1	2	3	勝/負	勝ゲ/負ゲ	順位
①	池 恵子	チーム中山		2 - 1	2 - 1	2 - 0	4 - 2	1
2	白瀬 廣子	秋田卓球会館	1 - 2		0 - 2	0 - 2	1 - 4	3
3	武田 智子	天童クラブ	1 - 2	2 - 0		1 - 1	3 - 2	2

Lブロック

①は進行をお願いします。 女子60歳以上 予選リーグ

24-4

コート

NO	氏名	チーム名	1	2	3	勝/負	勝ゲ/負ゲ	順位
①	藤原 美恵子	ウイングス庄内		2 - 0	2 - 0	2 - 0	4 - 0	1
2	植松 賀代子	河北ベテラン会	0 - 2		1 - 2	0 - 2	1 - 4	3
3	佐藤 恵美子	にかほ卓協	0 - 2	2 - 1		1 - 1	2 - 3	2

Mブロック

①は進行をお願いします。 女子60歳以上 予選リーグ

25-1

コート

NO	氏名	チーム名	1	2	3	勝/負	勝ゲ/負ゲ	順位
①	柗谷 真喜子	チーム山形		2 - 0	2 - 0	2 - 0	4 - 0	1
2	富樫 美保子	秋田卓球会館	0 - 2		2 - 1	1 - 1	2 - 3	2
3	菅原 貞子	鶴岡城北	0 - 2	1 - 2		0 - 2	1 - 4	3

Nブロック

①は進行をお願いします。 女子60歳以上 予選リーグ

25-2

コート

NO	氏名	チーム名	1	2	3	勝/負	勝ゲ/負ゲ	順位
①	佐藤 幸子	卓趣会		2 - 0	2 - 0	2 - 0	4 - 0	1
2	森谷 信子	山形クラブ	0 - 2		1 - 2	0 - 2	1 - 4	3
3	石川 カズ子	ヴァンテージ新庄	0 - 2	2 - 1		1 - 1	2 - 3	2

Oブロック

①は進行をお願いします。 女子60歳以上 予選リーグ

25-3

コート

NO	氏名	チーム名	1	2	3	勝/負	勝ゲ/負ゲ	順位
①	阿部 周子	酒田クラブ		2 - 1	2 - 0	2 - 0	4 - 1	1
2	東海林 保子	卓泉会	1 - 2		2 - 0	1 - 1	3 - 2	2
3	佐藤 まり子	鶴岡城北	0 - 2	0 - 2		0 - 2	0 - 4	3

④60歳以上 女子シングルス

Pブロック

①は進行をお願いします。 女子60歳以上 予選リーグ

25-4

コート

NO	氏名	チーム名	1	2	3	勝/負	勝ゲ/負ゲ	順位
①	横山 和子	ウイングス庄内		2 - 0	2 - 0	2 - 0	4 - 0	1
2	大澤 揚子	秋田卓球会館	0 - 2		2 - 0	1 - 1	2 - 2	2
3	佐藤 しず子	鶴岡城北	0 - 2	0 - 2		0 - 2	0 - 4	3

Qブロック

①は進行をお願いします。 女子60歳以上 予選リーグ

26-1

コート

NO	氏名	チーム名	1	2	3	勝/負	勝ゲ/負ゲ	順位
①	鈴木 和子 (S26生)	鶴岡第四クラブ		2 - 0	2 - 0	1 - 0	4 - 0	1
2	永沼	山形クラブ	0 - 2		2 - 0	-	-	3
3	岡部 よし子	鶴岡城北	0 - 2	0 - 2		0 - 1	0 - 4	2

Rブロック

①は進行をお願いします。 女子60歳以上 予選リーグ

26-2

コート

NO	氏名	チーム名	1	2	3	勝/負	勝ゲ/負ゲ	順位
①	大友 あさ	遊学クラブ		1 - 2	1 - 2	0 - 2	2 - 4	3
2	土田 ユキ子	うご卓さくら	2 - 1		2 - 0	2 - 0	4 - 1	1
3	佐藤 美津子	三川クラブ	2 - 1	0 - 2		1 - 1	2 - 3	2

Sブロック

①は進行をお願いします。 女子60歳以上 予選リーグ

26-3

コート

NO	氏名	チーム名	1	2	3	勝/負	勝ゲ/負ゲ	順位
①	山内 淳子	新庄卓球愛好会		2 - 0	-	1 - 0	2 - 0	1
2	鈴木 和子 (S22生)	鶴岡第四クラブ	0 - 2		-	0 - 1	0 - 2	2
3	加藤 フジ子	鶴岡第六クラブ	-	-		-	0 - 0	キ

⑤ 70歳以上 男子シングルス

Aブロック

①は進行をお願いします。 男子70歳以上 予選リーグ

14-1

コート

NO	氏名	チーム名	1	2	3	勝/負	勝ゲ/負ゲ	順位
①	黒田 幸彦	仙台萩クラブ		2 - 0	2 - 0	2 - 0	4 - 0	1
2	遠藤 遼次	鶴岡第六クラブ	0 - 2		2 - 0	1 - 1	2 - 2	2
3	佐藤 芳樹	三川クラブ	0 - 2	0 - 2		1 - 1	0 - 4	3

Bブロック

①は進行をお願いします。 男子70歳以上 予選リーグ

14-2

コート

NO	氏名	チーム名	1	2	3	勝/負	勝ゲ/負ゲ	順位
①	伊藤 孝志	スカイ倶楽部		2 - 0	2 - 0	2 - 0	4 - 0	1
2	奥山 正雄	酒田みひさわ会	0 - 2		0 - 2	0 - 2	0 - 4	3
3	大川 忠雄	チーム鶴岡	0 - 2	2 - 0		1 - 1	2 - 2	2

Cブロック

①は進行をお願いします。 男子70歳以上 予選リーグ

14-3

コート

NO	氏名	チーム名	1	2	3	勝/負	勝ゲ/負ゲ	順位
①	丸山 淳一	チーム鶴岡		2 - 0	2 - 0	2 - 0	4 - 0	1
2	渡部 博	長井ラージクラブ	0 - 2		1 - 2	0 - 2	1 - 4	3
3	日向 正暢	双葉クラブ	0 - 2	2 - 1		1 - 1	2 - 3	2

Dブロック

①は進行をお願いします。 男子70歳以上 予選リーグ

15-1

コート

NO	氏名	チーム名	1	2	3	勝/負	勝ゲ/負ゲ	順位
①	芳賀 誠	チーム鶴岡		2 - 0	2 - 0	2 - 0	4 - 0	1
2	田代 傳七	チーム山形	0 - 2		2 - 0	1 - 1	2 - 2	2
3	今野 謙一	鶴岡ほかり	0 - 2	0 - 2		0 - 2	0 - 4	3

Eブロック

①は進行をお願いします。 男子70歳以上 予選リーグ

15-2

コート

NO	氏名	チーム名	1	2	3	勝/負	勝ゲ/負ゲ	順位
①	河村 吉夫	山形クラブ		2 - 0	2 - 0	2 - 0	4 - 0	1
2	佐藤 壽男	にかほ卓協	0 - 2		2 - 0	1 - 1	2 - 2	2
3	長谷川 一夫	鶴岡第四クラブ	0 - 2	0 - 2		0 - 2	0 - 4	3

⑤ 70歳以上 男子シングルス

Fブロック

①は進行をお願いします。 男子70歳以上 予選リーグ

15-3

コート

NO	氏名	チーム名	1	2	3	勝/負	勝ゲ/負ゲ	順位
①	和泉田 俊一	チーム中山		2 - 0	2 - 0	2 - 0	4 - 0	1
2	佐藤 孝義	双葉クラブ	0 - 2		2 - 0	1 - 1	2 - 2	2
3	元木 實	酒田みひさわ会	0 - 2	0 - 2		0 - 2	0 - 4	3

Gブロック

①は進行をお願いします。 男子70歳以上 予選リーグ

16-1

コート

NO	氏名	チーム名	1	2	3	勝/負	勝ゲ/負ゲ	順位
①	高橋 幸蔵	山形クラブ		2 - 0	2 - 0	2 - 0	4 - 0	1
2	岸根 幸二	酒田クラブ	0 - 2		2 - 0	1 - 1	2 - 2	2
3	安藤 透	鶴岡第五クラブ	0 - 2	0 - 2		0 - 2	0 - 4	3

Hブロック

①は進行をお願いします。 男子70歳以上 予選リーグ

16-2

コート

NO	氏名	チーム名	1	2	3	勝/負	勝ゲ/負ゲ	順位
①	高橋 和久	淡交クラブ		2 - 0	2 - 0	2 - 0	4 - 0	1
2	小松 淑男	酒田みひさわ会	0 - 2		1 - 2	0 - 2	1 - 4	3
3	八向 眞	鶴岡城北	0 - 2	2 - 1		1 - 1	2 - 3	2

Iブロック

①は進行をお願いします。 男子70歳以上 予選リーグ

16-3

コート

NO	氏名	チーム名	1	2	3	勝/負	勝ゲ/負ゲ	順位
①	斉藤 恒男	秋田卓愛会S・K		2 - 0	0 - 2	1 - 1	2 - 2	2
2	小野寺 登	三川クラブ	0 - 2		0 - 2	0 - 2	0 - 4	3
3	佐藤 明利	鶴岡クラブ	2 - 0	2 - 0		2 - 0	4 - 0	1

Jブロック

①は進行をお願いします。 男子70歳以上 予選リーグ

17-1

コート

NO	氏名	チーム名	1	2	3	勝/負	勝ゲ/負ゲ	順位
①	伊藤 文昭	ユーアイクラブ		2 - 0	2 - 0	2 - 0	4 - 0	1
2	佐藤 正幸	大曲スターマイン	0 - 2		2 - 0	1 - 1	2 - 2	2
3	長岡 道彦	鶴岡第四クラブ	0 - 2	0 - 2		0 - 2	0 - 4	3

⑤ 70歳以上 男子シングルス

Kブロック

①は進行をお願いします。 男子70歳以上 予選リーグ

17-2

コート

NO	氏名	チーム名	1	2	3	勝/負	勝ゲ/負ゲ	順位
①	田口 正弘	秋田西卓会		—	—	—	0 — 0	キ
2	佐藤 文司	酒田ラージボールフレンド	—		2 — 0	1 — 0	2 — 0	1
3	菊地 恒夫	双葉クラブ	—	0 — 2		0 — 1	0 — 2	2

Lブロック

①は進行をお願いします。 男子70歳以上 予選リーグ

17-3

コート

NO	氏名	チーム名	1	2	3	勝/負	勝ゲ/負ゲ	順位
①	田村 隆三	横手クラブ		2 — 0	0 — 2	1 — 1	2 — 2	1
2	鈴木 則夫	湊卓友会	0 — 2		2 — 0	1 — 1	2 — 2	3
3	菅原 進	チーム鶴岡	2 — 0	0 — 2		1 — 1	2 — 2	2

Mブロック

①は進行をお願いします。 男子70歳以上 予選リーグ

18-1

コート

NO	氏名	チーム名	1	2	3	勝/負	勝ゲ/負ゲ	順位
①	高橋 浩一	つばさクラブ		0 — 2	1 — 2	0 — 2	1 — 4	3
2	石川 鐵治	スカイ倶楽部	2 — 0		1 — 2	1 — 1	3 — 2	2
3	丸山 健治	遊学クラブ	2 — 1	2 — 1		2 — 0	4 — 2	1

Nブロック

①は進行をお願いします。 男子70歳以上 予選リーグ

18-2

コート

NO	氏名	チーム名	1	2	3	勝/負	勝ゲ/負ゲ	順位
①	中野 俊夫	山形クラブ		2 — 0	2 — 0	2 — 0	4 — 0	1
2	高橋 正義	西目クラブ	0 — 2		2 — 0	1 — 1	2 — 2	2
3	渡部 健二	鶴岡ほかり	0 — 2	0 — 2		0 — 2	0 — 4	3

Oブロック

①は進行をお願いします。 男子70歳以上 予選リーグ

18-3

コート

NO	氏名	チーム名	1	2	3	勝/負	勝ゲ/負ゲ	順位
①	松本 秀夫	酒田みひさわ会		2 — 1	0 — 2	1 — 1	2 — 3	2
2	岡部 勉	鶴岡城北	0 — 2		0 — 2	0 — 2	0 — 4	3
3	本間 良輔	チーム鶴岡	2 — 0	2 — 0		2 — 0	4 — 0	1

⑤ 70歳以上 男子シングルス

Pブロック

①は進行をお願いします。 男子70歳以上 予選リーグ

19-1

コート

NO	氏名	チーム名	1	2	3	勝/負	勝ゲ/負ゲ	順位
①	武田 芳男	山形クラブ		2 - 0	2 - 0	2 - 0	4 - 0	1
2	五十嵐 幸喜	鶴岡第六クラブ	0 - 2		2 - 0	1 - 1	2 - 2	2
3	太谷 真一	チーム鶴岡	0 - 2	0 - 2		0 - 2	0 - 4	3

Qブロック

①は進行をお願いします。 男子70歳以上 予選リーグ

19-2

コート

NO	氏名	チーム名	1	2	3	勝/負	勝ゲ/負ゲ	順位
①	深瀬 正人	天童クラブ		2 - 0	2 - 0	2 - 0	4 - 0	1
2	小山 孝雄	柏崎ラージ	0 - 2		1 - 2	0 - 2	1 - 4	3
3	白幡 勇	鶴岡ほかり	0 - 2	2 - 1		1 - 1	2 - 3	2

Rブロック

①は進行をお願いします。 男子70歳以上 予選リーグ

19-3

コート

NO	氏名	チーム名	1	2	3	勝/負	勝ゲ/負ゲ	順位
①	熊坂 進	仙台クラブ		2 - 1	2 - 1	2 - 0	4 - 2	1
2	伊藤 春雄	ヴァンテージ新庄	1 - 2		2 - 1	1 - 1	3 - 3	2
3	佐藤 好雄	鶴岡城北	1 - 2	1 - 2		0 - 2	2 - 4	3

Sブロック

①は進行をお願いします。 男子70歳以上 予選リーグ

19-4

コート

NO	氏名	チーム名	1	2	3	勝/負	勝ゲ/負ゲ	順位
①	渡部 繁美	酒田富士見卓愛会		2 - 0	2 - 0	2 - 0	4 - 0	1
2	近藤 英雄	秋田卓愛会S・K	0 - 2		0 - 2	0 - 2	0 - 4	3
3	工藤 正勝	遊学クラブ	0 - 2	2 - 0		1 - 1	2 - 2	2

⑥ 70歳以上 女子シングルス

Aブロック

①は進行をお願いします。 女子70歳以上 予選リーグ

27-1

コート

NO	氏名	チーム名	1	2	3	勝/負	勝ゲ/負ゲ	順位
①	小池 弘子	鶴岡クラブ		2 - 0	2 - 0	2 - 0	4 - 0	1
2	佐藤 充子	ヴァンテージ新庄	0 - 2		0 - 2	0 - 2	0 - 4	3
3	工藤 栄子	にかほ卓協	0 - 2	2 - 0		1 - 1	2 - 2	2

Bブロック

①は進行をお願いします。 女子70歳以上 予選リーグ

27-2

コート

NO	氏名	チーム名	1	2	3	勝/負	勝ゲ/負ゲ	順位
①	伊藤 宏江	天童クラブ		2 - 0	2 - 0	2 - 0	4 - 0	1
2	中川 礼子	新潟ドリーム	0 - 2		2 - 0	1 - 1	2 - 2	2
3	高橋 洋子	鶴岡ほかり	0 - 2	0 - 2		0 - 2	0 - 4	3

Cブロック

①は進行をお願いします。 女子70歳以上 予選リーグ

27-3

コート

NO	氏名	チーム名	1	2	3	勝/負	勝ゲ/負ゲ	順位
①	大原 悦子	酒田フォーティクラブ		2 - 0	2 - 0	2 - 0	4 - 0	1
2	坂野 洋子	山形クラブ	0 - 2		2 - 0	1 - 1	2 - 2	2
3	金内 佳子	鶴岡ほかり	0 - 2	0 - 2		0 - 2	0 - 4	3

Dブロック

①は進行をお願いします。 女子70歳以上 予選リーグ

27-4

コート

NO	氏名	チーム名	1	2	3	勝/負	勝ゲ/負ゲ	順位
①	宮田 絢子	柊クラブ		2 - 0	2 - 0	2 - 0	4 - 0	1
2	浅井 恵美	酒田みひさわ会	0 - 2		0 - 2	0 - 2	0 - 4	3
3	工藤 とも美	鶴岡第四クラブ	0 - 2	2 - 0		1 - 1	2 - 2	2

Eブロック

①は進行をお願いします。 女子70歳以上 予選リーグ

28-1

コート

NO	氏名	チーム名	1	2	3	勝/負	勝ゲ/負ゲ	順位
①	太田 トクエ	山形クラブ		0 - 2	2 - 0	1 - 1	2 - 2	2
2	八向 啓子	鶴岡城北	2 - 0		2 - 0	2 - 0	4 - 0	1
3	本間 喜與志	あつみクラブ	0 - 2	0 - 2		0 - 2	0 - 4	3

⑥ 70歳以上 女子シングルス

Fブロック

①は進行をお願いします。 女子70歳以上 予選リーグ

28-2

コート

NO	氏名	チーム名	1	2	3	勝/負	勝ゲ/負ゲ	順位
①	杉本 久美子	チーム山形		2 - 0	2 - 0	2 - 0	4 - 0	1
2	木村 恵子	大曲スターマイ	0 - 2		2 - 1	1 - 1	2 - 3	2
3	墨井 公	鶴岡ほかり	0 - 2	1 - 2		0 - 2	1 - 4	3

Gブロック

①は進行をお願いします。 女子70歳以上 予選リーグ

28-3

コート

NO	氏名	チーム名	1	2	3	勝/負	勝ゲ/負ゲ	順位
①	新井 陽子	秋田卓球会館		2 - 0	2 - 0	2 - 0	4 - 0	1
2	石井 啓子	山形クラブ	0 - 2		2 - 1	1 - 1	2 - 3	2
3	遠藤 敬	遊学クラブ	0 - 2	1 - 2		0 - 2	1 - 4	3

Hブロック

①は進行をお願いします。 女子70歳以上 予選リーグ

28-4

コート

NO	氏名	チーム名	1	2	3	勝/負	勝ゲ/負ゲ	順位
①	阿部 俊子	杜都クラブ		2 - 0	2 - 0	2 - 0	4 - 0	1
2	大滝 和子	大形クラブ	0 - 2		0 - 2	0 - 2	0 - 4	3
3	渋谷 菊井	鶴岡第六クラブ	0 - 2	2 - 0		1 - 1	2 - 2	2

Iブロック

①は進行をお願いします。 女子70歳以上 予選リーグ

29-1

コート

NO	氏名	チーム名	1	2	3	勝/負	勝ゲ/負ゲ	順位
①	田中 良子	山形クラブ		2 - 1	2 - 0	2 - 0	4 - 1	1
2	森田 淑子	柊クラブ	1 - 2		2 - 0	1 - 1	3 - 2	2
3	阿部 つや子	チーム鶴岡	0 - 2	0 - 2		0 - 2	0 - 4	3

Jブロック

①は進行をお願いします。 女子70歳以上 予選リーグ

29-2

コート

NO	氏名	チーム名	1	2	3	勝/負	勝ゲ/負ゲ	順位
①	齋藤 愛子	鶴岡第六クラブ		0 - 2	2 - 0	1 - 1	2 - 2	2
2	阿曾 晴美	河北ベテラン会	2 - 0		2 - 0	2 - 0	4 - 0	1
3	福井 貞子	三川クラブ	0 - 2	0 - 2		0 - 2	0 - 4	3

⑥ 70歳以上 女子シングルス

Kブロック

①は進行をお願いします。 女子70歳以上 予選リーグ

29-3

コート

NO	氏名	チーム名	1	2	3	勝/負	勝ゲ/負ゲ	順位
①	柴田 禮子	にかほ卓協	\	0 - 2	1 - 2	0 - 2	1 - 4	3
2	阿部 きよえ	河北ベテラン会	2 - 0	\	2 - 0	2 - 0	4 - 0	1
3	小野 幸	鶴岡城北	2 - 1	0 - 2	\	1 - 1	2 - 3	2

Lブロック

①は進行をお願いします。 女子70歳以上 予選リーグ

30-1

コート

NO	氏名	チーム名	1	2	3	勝/負	勝ゲ/負ゲ	順位
①	松本 恵美子	秋田卓球会館	\	2 - 0	2 - 0	2 - 0	4 - 0	1
2	渡辺 京子	酒田みひさわ会	0 - 2	\	2 - 0	1 - 1	2 - 2	2
3	千葉 文子	双葉クラブ	0 - 2	0 - 2	\	0 - 2	0 - 4	3

Mブロック

①は進行をお願いします。 女子70歳以上 予選リーグ

30-2

コート

NO	氏名	チーム名	1	2	3	勝/負	勝ゲ/負ゲ	順位
①	佐藤 直子	酒田ニコットクラブ	\	2 - 1	2 - 0	2 - 0	4 - 1	1
2	今野 和子	鶴岡ほかり	1 - 2	\	2 1	1 - 1	3 - 2	2
3	佐竹 八重	大江ラージ	0 - 2	1 - 2	\	0 - 2	1 - 4	3

Nブロック

①は進行をお願いします。 女子70歳以上 予選リーグ

30-3

コート

NO	氏名	チーム名	1	2	3	勝/負	勝ゲ/負ゲ	順位
①	新関 千鶴子	天童クラブ	\	2 - 0	2 - 0	2 - 0	4 - 0	1
2	安保 操子	秋田卓球会館	0 - 2	\	2 - 1	1 - 1	2 - 3	2
3	白幡 恵美子	鶴岡第四クラブ	0 - 2	1 - 2	\	0 - 2	1 - 4	3

⑦ 120歳未満 男子ダブルス

Aブロック

①は進行をお願いします。 男子120歳未満 予選リーグ

1-1

コート

NO	氏名	チーム名	1	2	3	勝/負	勝ゲ/負ゲ	順位
①	遠藤 友晴	スポーツショップMOGI	/	2 - 0	2 - 0	2 - 0	4 - 0	1
	吉田 広平	ニッタクサンフレンズ						
2	鈴木 金右エ門	あつみクラブ	0 - 2	/	2 - 0	1 - 1	2 - 2	2
	大滝 哲也	双葉クラブ						
3	原田 直也	河北ベテラン会	0 - 2	0 - 2	/	0 - 2	0 - 4	3
	佐藤 長一	河北ベテラン会						

Bブロック

①は進行をお願いします。 男子120歳未満 予選リーグ

1-2

コート

NO	氏名	チーム名	1	2	3	勝/負	勝ゲ/負ゲ	順位
①	秋葉 修	酒田富士見卓愛会	/	2 - 1	2 - 0	2 - 0	4 - 1	1
	澤田 敏規	酒田富士見卓愛会						
2	畑山 力弥	鶴岡クラブ	1 - 2	/	0 - 2	0 - 2	1 - 4	3
	渡會 努	峰栄スポ少						
3	佐藤 権一	山北卓球クラブ	0 - 2	2 - 0	/	1 - 1	2 - 2	2
	福田 祐介	山北卓球クラブ						

Cブロック

①は進行をお願いします。 男子120歳未満 予選リーグ

2-1

コート

NO	氏名	チーム名	1	2	3	勝/負	勝ゲ/負ゲ	順位
①	伊藤 隆	あつみクラブ	/	2 - 1	2 - 1	2 - 0	4 - 2	1
	伊藤 儀	あつみクラブ						
2	加藤 浩司	余目クラブ	1 - 2	/	0 - 2	0 - 2	1 - 4	3
	阿部 正浩	金丸クラブ						
3	長谷川 徹	ASEジャパン	1 - 2	2 - 0	/	1 - 1	3 - 2	2
	吉川 秀貴	チーム山形						

Dブロック

①は進行をお願いします。 男子120歳未満 予選リーグ

2-2

コート

NO	氏名	チーム名	1	2	3	勝/負	勝ゲ/負ゲ	順位
①	阿部 浩昭	朝陽クラブ鶴岡	/	2 - 1	2 - 0	2 - 0	4 - 1	1
	菅原 宏矛	朝陽クラブ鶴岡						
2	矢作 元気	Free・Agent	1 - 2	/	2 - 0	1 - 1	3 - 2	2
	白田 忠豊	日本海総合病院						
3	石川 大	金丸クラブ	0 - 2	0 - 2	/	0 - 2	0 - 4	3
	秋山 勝	金丸クラブ						

⑦ 120歳未満 男子ダブルス

Eブロック

①は進行をお願いします。 男子120歳未満 予選リーグ

3-1

コート

NO	氏名	チーム名	1	2	3	勝/負	勝ゲ/負ゲ	順位
①	矢口 悟	金丸クラブ		2 - 0	1 - 2	1 - 1	3 - 2	1
	長南 卓也	峰栄スポ少						
2	伊藤 隆	スカイ倶楽部	0 - 2		2 - 0	1 - 1	2 - 2	2
	山本 至	スカイ倶楽部						
3	佐藤 義浩	酒田リバーサル	2 - 1	0 - 2		1 - 1	2 - 3	3
	小柳 良	酒田リバーサル						

Fブロック

①は進行をお願いします。 男子120歳未満 予選リーグ

3-2

コート

NO	氏名	チーム名	1	2	3	勝/負	勝ゲ/負ゲ	順位
①	齋藤 均	チーム山形		2 - 0	2 - 0	2 - 0	4 - 0	1
	長谷川 直紀	ASEジャパン						
2	今野 保	スカイ倶楽部	0 - 2		2 - 1	1 - 1	2 - 3	2
	齊藤 友彦	スカイ倶楽部						
3	畠山 秀美	双葉クラブ	0 - 2	1 - 2		0 - 2	1 - 4	3
	村井 博之	双葉クラブ						

⑧ 120歳未満 女子ダブルス

Aブロック

①は進行をお願いします。

女子120歳未満 リーグ

9

コート

NO	氏名	チーム名	1	2	3	4	5	勝/負	勝ゲ/負ゲ	順位
①	五十嵐久美子	あつみクラブ	/	2 - 1	2 - 0	2 - 0	2 - 0	4 - 0	4 - 1	1
	高橋 勢津	会津クラブ								
2	榎谷真喜子	チーム山形		1 - 2	2 - 0	2 - 0	2 - 0	3 - 1	3 - 2	2
	渡部 智子	チーム山形								
3	及川まゆみ	スカイ倶楽部		0 - 2	0 - 2	2 - 0	2 - 0	2 - 2	2 - 2	3
	小原奈保子	スカイ倶楽部								
4	伊藤 聡子	双葉クラブ		0 - 2	0 - 2	1 - 2	2 - 0	1 - 3	2 - 2	4
	秋野 郁	双葉クラブ								
5	高橋 苑子	荒川クラブ		0 - 2	0 - 2	0 - 2	0 - 2	0 - 4	0 - 4	5
	齋藤 友希	荒川クラブ								

⑨ 120歳以上 男子ダブルス

Aブロック

①は進行をお願いします。 男子120歳以上 予選リーグ

4-1

コート

NO	氏名	チーム名	1	2	3	勝/負	勝ゲ/負ゲ	順位
①	長南 寛	鶴岡クラブ	/	2 - 0	—	1 - 0	2 - 0	1
	上野 徹	鶴岡クラブ		—	—	0 - 1	0 - 2	2
2	斎藤 外志範	山北卓球クラブ	0 - 2	/	—	—	0 - 0	
	上村 秀夫	村上卓球クラブ	—		—	—	0 - 0	
3			—	—	—	—	0 - 0	

Bブロック

①は進行をお願いします。 男子120歳以上 予選リーグ

5-1

コート

NO	氏名	チーム名	1	2	3	勝/負	勝ゲ/負ゲ	順位
①	市川 芳章	スマイル会	/	2 - 0	—	1 - 0	2 - 0	1
	渡邊 政廣	スマイル会		—	—	0 - 1	0 - 2	2
2	石塚 昭	遊学クラブ	0 - 2	/	—	—	0 - 0	
	武田 健治	遊学クラブ	—		—	—	0 - 0	
3			—	—	—	—	0 - 0	

Cブロック

①は進行をお願いします。 男子120歳以上 予選リーグ

4-2

コート

NO	氏名	チーム名	1	2	3	勝/負	勝ゲ/負ゲ	順位
①	斎藤 弘吉	朝暘クラブ鶴岡	/	2 - 0	1 - 2	1 - 1	3 - 2	2
	佐藤 公	朝暘クラブ鶴岡		—	—	0 - 2	0 - 4	3
2	阿部 良行	山形クラブ	0 - 2	/	—	—	—	
	山口 正一	山形クラブ	—		—	—	—	
3	長濱 稔	リバァティ	2 - 1	2 - 0	/	2 - 0	4 - 1	1
	鈴木 則夫	湊卓友会	—	—		—	—	

Dブロック

①は進行をお願いします。 男子120歳以上 予選リーグ

5-2

コート

NO	氏名	チーム名	1	2	3	勝/負	勝ゲ/負ゲ	順位
①	伊藤 誠二	チーム山形	/	1 - 2	2 - 0	1 - 1	3 - 2	2
	関谷 知樹	チーム山形		—	—	—	—	
2	今野 正二	酒田クラブ	2 - 1	/	2 - 0	2 - 0	4 - 1	1
	菅野 正弘	白山クラブ	—		—	—	—	
3	工藤 正勝	遊学クラブ	0 - 2	0 - 2	/	0 - 2	0 - 4	3
	岡田 政光	遊学クラブ	—	—		—	—	

⑨ 120歳以上 男子ダブルス

Eブロック

①は進行をお願いします。 男子120歳以上 予選リーグ

6-1

コート

NO	氏名	チーム名	1	2	3	勝/負	勝ゲ/負ゲ	順位
①	日下部 実	酒田クラブ	/	2 - 0	2 - 0	2 - 0	4 - 0	1
	五十嵐 慎一	酒田クラブ		2 - 0	2 - 0	2 - 0	4 - 0	
2	丸山 健治	遊学クラブ	0 - 2	/	2 - 0	1 - 1	2 - 2	2
	今野 幸喜	遊学クラブ				1 - 1	2 - 2	
3	武田 功一	山形クラブ	0 - 2	0 - 2	/	0 - 2	0 - 4	3
	北川 秀雄	山形クラブ		0 - 2				

Fブロック

①は進行をお願いします。 男子120歳以上 予選リーグ

6-2

コート

NO	氏名	チーム名	1	2	3	勝/負	勝ゲ/負ゲ	順位
①	板垣 巖	天童クラブ	/	2 - 1	2 - 0	2 - 0	4 - 1	1
	佐藤 敬一	天童クラブ		2 - 1	2 - 0	2 - 0	4 - 1	
2	柿崎 富雄	チーム鶴岡	1 - 2	/	2 - 0	1 - 1	3 - 2	2
	長野 正洋	チーム鶴岡				1 - 1	3 - 2	
3	小山 孝雄	柏崎ラージ	0 - 2	0 - 2	/	0 - 2	0 - 4	3
	松田 文夫	酒田クラブ		0 - 2				

⑩ 120歳以上 女子ダブルス

Aブロック

①は進行をお願いします。 女子120歳以上 予選リーグ

10-1

コート

NO	氏名	チーム名	1	2	3	勝/負	勝ゲ/負ゲ	順位
①	石川 和美	鶴岡クラブ	/	2 - 0	2 - 0	2 - 0	4 - 0	1
	小池 弘子	鶴岡クラブ		2 - 0	2 - 0	2 - 0	4 - 0	1
2	山本 みつゑ	湊卓友会	0 - 2	/	2 - 1	-	2 - 3	2
	横山 和子	ウイングス庄内	0 - 2		2 - 1	-	2 - 3	2
3	佐藤 トク子	山形クラブ	-	-	/	-	0 - 0	キ
	森谷 信子	山形クラブ	-	-		-	0 - 0	キ

Bブロック

①は進行をお願いします。 女子120歳以上 予選リーグ

10-2

コート

NO	氏名	チーム名	1	2	3	勝/負	勝ゲ/負ゲ	順位
①	杉本 久美子	チーム山形	/	2 - 1	2 - 0	2 - 0	4 - 1	1
	皆川 文子	チーム山形		2 - 1	2 - 0	2 - 0	4 - 1	1
2	白瀬 廣子	秋田卓球会館	1 - 2	/	2 - 1	1 - 1	3 - 3	2
	安保 操子	秋田卓球会館	1 - 2		2 - 1	1 - 1	3 - 3	2
3	工藤 とも美	鶴岡第四クラブ	0 - 2	1 - 2	/	0 - 2	1 - 4	3
	菅原 貞子	鶴岡城北	0 - 2	1 - 2		0 - 2	1 - 4	3

Cブロック

①は進行をお願いします。 女子120歳以上 予選リーグ

11-1

コート

NO	氏名	チーム名	1	2	3	勝/負	勝ゲ/負ゲ	順位
①	佐藤 和子	余目クラブ	/	2 - 0	2 - 0	2 - 0	4 - 0	1
	大沼 若子	余目クラブ		2 - 0	2 - 0	2 - 0	4 - 0	1
2	小松 ゆみ子	酒田富士見卓愛会	0 - 2	/	1 - 2	0 - 2	1 - 4	3
	太田 清子	酒田若浜	0 - 2		1 - 2	0 - 2	1 - 4	3
3	渡部 愛子	秋田卓球会館	0 - 2	2 - 1	/	1 - 1	2 - 3	2
	松本 恵美子	秋田卓球会館	0 - 2	2 - 1		1 - 1	2 - 3	2

Dブロック

①は進行をお願いします。 女子120歳以上 予選リーグ

11-2

コート

NO	氏名	チーム名	1	2	3	勝/負	勝ゲ/負ゲ	順位
①	須田 佐知	鶴岡第六クラブ	/	1 - 2	2 - 0	1 - 1	3 - 2	2
	菅原 千恵	鶴岡第六クラブ		1 - 2	2 - 0	1 - 1	3 - 2	2
2	阿部 周子	酒田クラブ	2 - 1	/	2 - 1	2 - 0	4 - 2	1
	土門 栄子	酒田クラブ	2 - 1		2 - 1	2 - 0	4 - 2	1
3	大澤 揚子	秋田卓球会館	0 - 2	1 - 2	/	0 - 2	1 - 4	3
	富樫 美保子	秋田卓球会館	0 - 2	1 - 2		0 - 2	1 - 4	3

⑪ 140歳以上 男子ダブルス

Aブロック

①は進行をお願いします。 男子140歳以上 予選リーグ

7-1

コート

NO	氏名	チーム名	1	2	3	勝/負	勝ゲ/負ゲ	順位
①	丸山 淳一	チーム鶴岡	/	2 - 0	2 - 0	2 - 0	4 - 0	1
	芳賀 誠	チーム鶴岡		2 - 0	2 - 0	2 - 0	4 - 0	1
2	小松 淑男	酒田みひさわ会	0 - 2	/	1 - 2	0 - 2	1 - 4	3
	奥山 正雄	酒田みひさわ会	0 - 2		1 - 2	0 - 2	1 - 4	3
3	遠藤 遼次	鶴岡第六クラブ	0 - 2	2 - 1	/	1 - 1	2 - 3	2
	長岡 道彦	鶴岡第四クラブ						

Bブロック

①は進行をお願いします。 男子140歳以上 予選リーグ

7-2

コート

NO	氏名	チーム名	1	2	3	勝/負	勝ゲ/負ゲ	順位
①	佐藤 貞男	チームMBS	/	2 - 1	2 - 0	2 - 0	4 - 1	1
	伊藤 文昭	ユアイクラブ		2 - 1	2 - 0	2 - 0	4 - 1	1
2	田村 隆三	横手クラブ	1 - 2	/	1 - 2	0 - 2	2 - 4	3
	石川 進一	横手クラブ						
3	佐藤 孝義	双葉クラブ	0 - 2	2 - 1	/	1 - 1	2 - 3	2
	佐藤 好雄	鶴岡城北						

Cブロック

①は進行をお願いします。 男子140歳以上 予選リーグ

8-1

コート

NO	氏名	チーム名	1	2	3	勝/負	勝ゲ/負ゲ	順位
①	斉藤 恒男	秋田卓愛会S・K	/	0 - 2	1 - 2	0 - 2	1 - 4	3
	近藤 英雄	秋田卓愛会S・K		0 - 2	1 - 2	0 - 2	1 - 4	3
2	渡部 博	長井ラージクラブ	2 - 0	/	0 - 2	1 - 1	2 - 2	2
	田代 傳七	チーム山形						
3	本間 良輔	チーム鶴岡	2 - 1	2 - 0	/	2 - 0	4 - 1	1
	高橋 浩一	つばさクラブ						

Dブロック

①は進行をお願いします。 男子140歳以上 予選リーグ

8-2

コート

NO	氏名	チーム名	1	2	3	勝/負	勝ゲ/負ゲ	順位
①	岸井 宏樹	鶴岡クラブ	/	2 - 0	2 - 0	2 - 0	4 - 0	1
	菅原 進	チーム鶴岡		2 - 0	2 - 0	2 - 0	4 - 0	1
2	松本 秀夫	酒田みひさわ会	0 - 2	/	2 - 0	1 - 1	2 - 2	2
	遠田 忠志	酒田みひさわ会						
3	五十嵐 幸喜	鶴岡第六クラブ	0 - 2	0 - 2	/	0 - 2	0 - 4	3
	山口 巖	鶴岡第六クラブ						

⑫ 140歳以上 女子ダブルス

Aブロック

①は進行をお願いします。 女子140歳以上 予選リーグ

12-1

コート

NO	氏名	チーム名	1	2	3	勝/負	勝ゲ/負け	順位
①	大原 悦子	酒田フォーティクラブ	/	2 - 0	-	1 - 0	2 - 0	1
	佐藤 直子	酒田ニコットクラブ						
2	加藤 照子	遊学クラブ	0 - 2	/	-	0 - 1	0 - 2	2
	榎本 由己子	遊学クラブ						
3			-	-	/	-	0 - 0	

Bブロック

①は進行をお願いします。 女子140歳以上 予選リーグ

12-2

コート

NO	氏名	チーム名	1	2	3	勝/負	勝ゲ/負け	順位
①	渋谷 菊井	鶴岡第六クラブ	/	1 - 2	-	0 - 1	1 - 2	2
	齋藤 愛子	鶴岡第六クラブ						
2	中川 礼子	新潟ドリーム	2 - 1	/	-	1 - 0	2 - 1	1
	渋谷 登美子	新潟ドリーム						
3			-	-	/	-	0 - 0	

Cブロック

①は進行をお願いします。 女子140歳以上 予選リーグ

12-3

コート

NO	氏名	チーム名	1	2	3	勝/負	勝ゲ/負け	順位
①	新井 陽子	秋田卓球会館	/	2 - 0	2 - 1	2 - 0	4 - 1	1
	松井 恵美子	秋田卓球会館						
2	千葉 文子	双葉クラブ	0 - 2	/	2 - 1	1 - 1	2 - 3	2
	本間 美智子	チーム鶴岡						
3	遠藤 敬	遊学クラブ	1 - 2	1 - 2	/	0 - 2	2 - 4	3
	加藤 美智子	遊学クラブ						

Dブロック

①は進行をお願いします。 女子140歳以上 予選リーグ

13-1

コート

NO	氏名	チーム名	1	2	3	勝/負	勝ゲ/負け	順位
①	村上 ふみ	柊クラブ	/	2 - 0	2 - 0	2 - 0	4 - 0	1
	森田 淑子	柊クラブ						
2	阿曾 晴美	河北ベテラン会	0 - 2	/	2 - 1	1 - 1	2 - 3	2
	佐竹 八重	大江ラーヂ						
3	高橋 洋子	鶴岡ほかり	0 - 2	1 - 2	/	0 - 2	1 - 4	3
	渡邊 よおこ	鶴岡ほかり						

Eブロック

①は進行をお願いします。 女子140歳以上 予選リーグ

13-2

コート

NO	氏名	チーム名	1	2	3	勝/負	勝ゲ/負け	順位
①	斎藤 清子	チーム鶴岡	/	2 - 1	2 - 1	2 - 0	4 - 2	1
	小野 幸	鶴岡城北						
2	丸藤 郁子	酒田みひさわ会	1 - 2	/	2 - 0	1 - 1	3 - 2	2
	渡辺 京子	酒田みひさわ会						
3	本間 喜與志	あつみクラブ	1 - 2	0 - 2	/	0 - 2	1 - 4	3
	五十嵐 礼子	あつみクラブ						

⑬ 120歳未満 混合ダブルス

Aブロック

①は進行をお願いします。 混合120歳未満 予選リーグ

14-1

コート

NO	氏名	チーム名	1	2	3	勝/負	勝ゲ/負け	順位
①	本間 善寛	鶴鳴クラブ		2 - 0	-	1 - 0	2 - 0	1
	本間 咲子	鶴鳴クラブ						
2	菅井 輝	さくら福祉会	0 - 2		-	0 - 1	0 - 2	2
	本間 千恵子	榎引スポ少						
3			-	-		-	0 - 0	

Bブロック

①は進行をお願いします。 混合120歳未満 予選リーグ

14-2

コート

NO	氏名	チーム名	1	2	3	勝/負	勝ゲ/負け	順位
①	富樫 哲弥	金丸クラブ		0 - 2	-	0 - 1	0 - 2	2
	秋山 育子	チーム鶴岡						
2	白幡 克己	鶴岡三暘クラブ	2 - 0		-	1 - 0	2 - 0	1
	高橋 由美子	鶴岡三暘クラブ						
3			-	-		-	0 - 0	

Cブロック

①は進行をお願いします。 混合120歳未満 予選リーグ

14-3

コート

NO	氏名	チーム名	1	2	3	勝/負	勝ゲ/負け	順位
①	一関 国雄	プロGRESS		2 - 0	2 - 0	2 - 0	4 - 0	1
	佐々木 直美	プロGRESS						
2	森屋 孝	余目クラブ	0 - 2		0 - 2	0 - 2	0 - 4	3
	柿崎 妙	余目クラブ						
3	小林 佐千雄	三川クラブ	0 - 2	0 - 2		1 - 1	0 - 4	2
	飯野 有紀	三川クラブ						

Dブロック

①は進行をお願いします。 混合120歳未満 予選リーグ

15-1

コート

NO	氏名	チーム名	1	2	3	勝/負	勝ゲ/負け	順位
①	百瀬 政行	あつみクラブ		0 - 2	1 - 2	0 - 2	1 - 4	3
	百瀬 ちづ子	あつみクラブ						
2	齋藤 誠	余目クラブ	2 - 0		2 - 0	2 - 0	4 - 0	1
	門脇 春美	余目クラブ						
3	高橋 一裕	LOVE@ALL	2 - 1	0 - 2		1 - 1	2 - 3	2
	柴田 まり子	LOVE@ALL						

Eブロック

①は進行をお願いします。 混合120歳未満 予選リーグ

15-2

コート

NO	氏名	チーム名	1	2	3	勝/負	勝ゲ/負け	順位
①	角田 和茂	酒田富士見卓愛会		2 - 1	2 - 0	2 - 0	4 - 1	1
	後藤 百合子	酒田富士見卓愛会						
2	岡部 一宏	余目クラブ	1 - 2		2 - 0	1 - 1	3 - 2	2
	長南 幸子	余目クラブ						
3	白幡 俊	あつみクラブ	0 - 2	0 - 2		0 - 2	0 - 4	3
	白幡 みき	あつみクラブ						

⑬ 120歳未満 混合ダブルス

Fブロック

①は進行をお願いします。 混合120歳未満 予選リーグ

16-1

コート

NO	氏名	チーム名	1	2	3	勝/負	勝ゲ/負ゲ	順位
①	五十嵐 司	米沢卓愛会		2 - 0	2 - 0	2 - 0	4 - 0	1
	眞田 恵	鶴岡クラブ						
2	中鉢 和浩	LOVE@ALL	0 - 2		2 - 1	1 - 1	2 - 3	2
	山内 淳子	新庄卓球愛好会						
3	福井 秀雄	三川クラブ	0 - 2	1 - 2		0 - 2	1 - 4	3
	福井 寛子	三川クラブ						

Gブロック

①は進行をお願いします。 混合120歳未満 予選リーグ

16-2

コート

NO	氏名	チーム名	1	2	3	勝/負	勝ゲ/負ゲ	順位
①	高野 賢治	卓泳会		2 - 1	2 - 0	2 - 0	4 - 1	1
	小林 京子	新潟クラブ						
2	佐々木 洋	余目クラブ	1 - 2		2 - 0	1 - 1	3 - 2	2
	高橋 悟子	余目クラブ						
3	五十嵐 昇	双葉クラブ	0 - 2	0 - 2		0 - 2	0 - 4	3
	渡部 なお子	双葉クラブ						

⑭ 120歳以上 混合ダブルス

Aブロック

①は進行をお願いします。 混合120歳以上 予選リーグ

17-1

コート

NO	氏名	チーム名	1	2	3	勝/負	勝ゲ/負ゲ	順位	
①	轡田 崇幸	新潟ドリーム	\	2 - 0	-	1 - 0	2 - 0	1	
	渡部 敏恵	新潟ドリーム							
2	白幡 芳雄	遊学クラブ		0 - 2		-	0 - 1	0 - 2	2
	大友 あさ	遊学クラブ							
3				-	-		-	0 - 0	

Bブロック

①は進行をお願いします。 混合120歳以上 予選リーグ

18-1

コート

NO	氏名	チーム名	1	2	3	勝/負	勝ゲ/負ゲ	順位	
①	野間 博	鶴岡クラブ	\	2 - 0	-	1 - 0	2 - 0	1	
	吉井 三津枝	鶴岡クラブ							
2	高橋 和久	淡交クラブ		0 - 2		-	0 - 1	0 - 2	2
	武田 智子	天童クラブ							
3				-	-		-	0 - 0	

Cブロック

①は進行をお願いします。 混合120歳以上 予選リーグ

17-2

コート

NO	氏名	チーム名	1	2	3	勝/負	勝ゲ/負ゲ	順位	
①	三浦 久和	チーム三浦	\	2 - 0	2 - 0	2 - 0	4 - 0	1	
	佐藤 京子	チーム三浦							
2	遠藤 喜代治	にかほ卓協		0 - 2		2 - 0	1 - 1	2 - 2	2
	佐藤 恵美子	にかほ卓協							
3	前田 民弥	鶴岡第五クラブ		0 - 2	0 - 2		0 - 2	0 - 4	3
	山木 美智子	鶴岡第五クラブ							

Dブロック

①は進行をお願いします。 混合120歳以上 予選リーグ

18-2

コート

NO	氏名	チーム名	1	2	3	勝/負	勝ゲ/負ゲ	順位	
①	松橋 勝見	暖衛工業クラブ	\	2 - 0	2 - 0	2 - 0	4 - 0	1	
	清水 祥子	こまちレディース							
2	柿崎 辰也	天童クラブ		0 - 2		2 - 0	1 - 1	2 - 2	2
	佐藤 充子	ウィンテージ新庄							
3	日向 正暢	双葉クラブ		0 - 2	0 - 2		0 - 2	0 - 4	3
	井上 直子	双葉クラブ							

Eブロック

①は進行をお願いします。 混合120歳以上 予選リーグ

19-1

コート

NO	氏名	チーム名	1	2	3	勝/負	勝ゲ/負ゲ	順位	
①	鶴巻 千秋	湊卓友会	\	2 - 0	-	1 - 0	2 - 0	1	
	渡部 智恵子	湊卓友会							
2	石塚 昇	鶴岡第四クラブ		0 - 2		-	0 - 1	0 - 2	2
	鈴木 和子	鶴岡第四クラブ							
3	齋藤 正人	鶴岡第六クラブ		-	-		-	0 - 0	キ
	加藤 フジ子	鶴岡第六クラブ							

⑭ 120歳以上 混合ダブルス

Fブロック

①は進行をお願いします。 混合120歳以上 予選リーグ

19-2

コート

NO	氏名	チーム名	1	2	3	勝/負	勝ゲ/負ゲ	順位
①	桜田 幸雄	酒田クラブ		2 - 0	2 - 0	2 - 0	4 - 0	1
	小寺 弘子	酒田クラブ						
2	佐藤 和孝	秋田卓球会館	0 - 2		2 - 1	1 - 1	2 - 3	2
	今泉 孝子	秋田卓球会館						
3	佐藤 達夫	鶴岡城北	0 - 2	1 - 2		0 - 2	1 - 4	3
	佐藤 しず子	鶴岡城北						

Gブロック

①は進行をお願いします。 混合120歳以上 予選リーグ

20-1

コート

NO	氏名	チーム名	1	2	3	勝/負	勝ゲ/負ゲ	順位
①	和泉田 俊一	チーム中山		2 - 0	2 - 0	2 - 0	4 - 0	1
	池 恵子	チーム中山						
2	大須田 正彦	卓趣会	0 - 2		2 - 0	1 - 1	2 - 2	2
	佐藤 幸子	卓趣会						
3	三谷 幸一	鶴岡ほかり	0 - 2	0 - 2		0 - 2	0 - 4	3
	畑山 豊美	鶴岡第六クラブ						

Hブロック

①は進行をお願いします。 混合120歳以上 予選リーグ

20-2

コート

NO	氏名	チーム名	1	2	3	勝/負	勝ゲ/負ゲ	順位
①	秋葉 正昭	天童クラブ		2 - 0	2 - 0	2 - 0	4 - 0	1
	工藤 由美子	天童クラブ						
2	佐々木 平和	にかほ卓協	0 - 2		1 - 2	0 - 2	1 - 4	3
	土田 ユキ子	うご卓さくら						
3	上野 仁蔵	鶴岡ほかり	0 - 2	2 - 1		1 - 1	2 - 3	2
	墨井 公	鶴岡ほかり						

Iブロック

①は進行をお願いします。 混合120歳以上 予選リーグ

21-1

コート

NO	氏名	チーム名	1	2	3	勝/負	勝ゲ/負ゲ	順位
①	後藤 明	酒田富士見卓愛会		2 - 0	2 - 1	2 - 0	4 - 1	1
	高梨 裕子	酒田富士見卓愛会						
2	稲村 誠	スマイル会	0 - 2		1 - 2	0 - 2	1 - 4	3
	植松 賀代子	河北ベテラン会						
3	佐藤 勝也	鶴岡城北	1 - 2	2 - 1		1 - 1	3 - 3	2
	佐藤 まり子	鶴岡城北						

Jブロック

①は進行をお願いします。 混合120歳以上 予選リーグ

21-2

コート

NO	氏名	チーム名	1	2	3	勝/負	勝ゲ/負ゲ	順位
①	斎藤 俊昭	天童クラブ		2 - 1	2 - 0	2 - 0	4 - 1	1
	橋本 恵美	天童クラブ						
2	阿部 茂	卓趣会	1 - 2		2 - 0	1 - 1	3 - 2	2
	三上 ケイ子	卓趣会						
3	安藤 透	鶴岡第五クラブ	0 - 2	0 - 2		0 - 4	0 - 4	3
	富樫 洋子	鶴岡第五クラブ						

⑭ 120歳以上 混合ダブルス

Kブロック

①は進行をお願いします。 混合120歳以上 予選リーグ

22-1

コート

NO	氏名	チーム名	1	2	3	勝/負	勝ゲ/負ゲ	順位
①	伊藤 孝志	スカイ倶楽部		2 - 0	2 - 0	2 - 0	4 - 0	1
	高橋 かおる	スカイ倶楽部						
2	細谷 裕	酒田富士見卓愛会	0 - 2		2 - 1	1 - 1	2 - 3	2
	佐藤 由美	酒田富士見卓愛会						
3	五十嵐 直喜	あつみクラブ	0 - 2	1 - 2		0 - 2	1 - 4	3
	榎本 ひろ子	あつみクラブ						

Lブロック

①は進行をお願いします。 混合120歳以上 予選リーグ

22-2

コート

NO	氏名	チーム名	1	2	3	勝/負	勝ゲ/負ゲ	順位
①	千田 佳彦	サリックス		2 - 1	2 - 1	2 - 0	4 - 2	1
	阿部 俊子	杜都クラブ						
2	板坂 淳	河北ベテラン会	1 - 2		0 - 2	0 - 2	1 - 4	3
	阿部 きよえ	河北ベテラン会						
3	高橋 芳朗	鶴岡第六クラブ	1 - 2	2 - 0		1 - 1	3 - 2	2
	菅原 美紀	鶴岡第六クラブ						

Mブロック

①は進行をお願いします。 混合120歳以上 予選リーグ

23-1

コート

NO	氏名	チーム名	1	2	3	勝/負	勝ゲ/負ゲ	順位
①	渡辺 孝次	酒田若浜		2 - 0	2 - 0	2 - 0	4 - 0	1
	渡辺 直子	酒田若浜						
2	尾崎 清志	卓趣会	0 - 2		2 - 0	1 - 1	2 - 2	2
	白岩 英子	卓趣会						
3	板垣 千代志	チーム鶴岡	0 - 2	0 - 2		0 - 2	0 - 4	3
	甚田 治美	鶴岡城北						

Nブロック

①は進行をお願いします。 混合120歳以上 予選リーグ

23-2

コート

NO	氏名	チーム名	1	2	3	勝/負	勝ゲ/負ゲ	順位
①	川村 勝雄	ウイングス庄内		-	2 - 0	1 - 0	2 - 0	1
	藤原 美恵子	ウイングス庄内						
2	工藤 正治	スターダスト	-		-	-	- 0	キ
	佐藤 良子	スターダスト						
3	菊地 恒夫	双葉クラブ	0 - 2	-		0 - 1	0 - 2	2
	菅原 由香	双葉クラブ						

Oブロック

①は進行をお願いします。 混合120歳以上 予選リーグ

24-1

コート

NO	氏名	チーム名	1	2	3	勝/負	勝ゲ/負ゲ	順位
①	石川 鐵治	スカイ倶楽部		2 - 0	2 - 0	2 - 0	4 - 0	1
	伊藤 節子	スカイ倶楽部						
2	鈴木 哲雄	上山ラージクラブ	0 - 2		2 - 0	1 - 1	2 - 2	2
	山口 則子	チーム山形						
3	佐藤 正敏	鶴岡第六クラブ	0 - 2	0 - 2		0 - 2	0 - 4	3
	平形 ちよ	あつみクラブ						

⑭ 120歳以上 混合ダブルス

Pブロック

①は進行お願いします。 混合120歳以上 予選リーグ

24-2

コート

NO	氏名	チーム名	1	2	3	勝/負	勝ゲ/負ゲ	順位
①	蛸井 恒祐	鶴岡三暁クラブ		2 - 0	2 - 0	2 - 0	4 - 0	1
	阿部 美春	鶴岡三暁クラブ						
2	佐々木 敬雄	卓泉会	0 - 2		1 - 2	0 - 2	1 - 4	3
	東海林 保子	卓泉会						
3	白幡 信次	鶴岡第六クラブ	0 - 2	2 - 1		1 - 1	2 - 3	2
	長谷川 光枝	あつみクラブ						

⑮ 140歳以上 混合ダブルス

Aブロック

①は進行をお願いします。 混合140歳以上 予選リーグ

25-1

コート

NO	氏名	チーム名	1	2	3	勝/負	勝ゲ/負ゲ	順位	
①	黒田 幸彦	仙台萩クラブ	/	2 - 1	2 - 0	2 - 0	4 - 1	1	
	宮田 絢子	柗クラブ							
2	佐藤 壽男	にかほ卓協		1 - 2		2 - 0	1 - 1	3 - 2	2
	工藤 栄子	にかほ卓協							
3	岡部 勉	鶴岡城北		0 - 2	0 - 2		0 - 2	0 - 4	3
	岡部 よし子	鶴岡城北							

Bブロック

①は進行をお願いします。 混合140歳以上 予選リーグ

25-2

コート

NO	氏名	チーム名	1	2	3	勝/負	勝ゲ/負ゲ	順位	
①	河村 吉夫	山形クラブ	/	2 - 0	2 - 0	2 - 0	4 - 0	1	
	太田 トクエ	山形クラブ							
2	高橋 正義	西目クラブ		0 - 2		2 - 1	1 - 1	2 - 3	2
	柴田 禮子	にかほ卓協							
3	渡部 健二	鶴岡ほかり		0 - 2	1 - 2		0 - 2	1 - 4	3
	相澤 和子	鶴岡ほかり							

Cブロック

①は進行をお願いします。 混合140歳以上 予選リーグ

26-1

コート

NO	氏名	チーム名	1	2	3	勝/負	勝ゲ/負ゲ	順位	
①	佐藤 明利	鶴岡クラブ	/	2 - 0	2 - 0	2 - 0	4 - 0	1	
	佐藤 美和子	鶴岡クラブ							
2	伊藤 春雄	ウィンテージ新庄		0 - 2		1 - 2	0 - 2	1 - 4	3
	石川 カズ子	ウィンテージ新庄							
3	小野寺 登	三川クラブ		0 - 2	2 - 1		1 - 1	2 - 3	2
	福井 貞子	三川クラブ							

Dブロック

①は進行をお願いします。 混合140歳以上 予選リーグ

26-2

コート

NO	氏名	チーム名	1	2	3	勝/負	勝ゲ/負ゲ	順位	
①	白幡 勇	鶴岡ほかり	/	0 - 2	2 - 0	1 - 1	2 - 2	2	
	今野 和子	鶴岡ほかり							
2	中野 俊夫	山形クラブ		2 - 0		2 - 0	2 - 0	4 - 0	1
	田中 良子	山形クラブ							
3	佐藤 芳樹	三川クラブ		0 - 2	0 - 2		0 - 2	0 - 4	3
	佐藤 美津子	三川クラブ							

Eブロック

①は進行をお願いします。 混合140歳以上 予選リーグ

27-1

コート

NO	氏名	チーム名	1	2	3	勝/負	勝ゲ/負ゲ	順位	
①	深瀬 正人	天童クラブ	/	2 - 0	2 - 0	2 - 0	4 - 0	1	
	伊藤 宏江	天童クラブ							
2	元木 實	酒田みひさわ会		0 - 2		2 - 1	1 - 1	2 - 3	2
	浅井 恵美	酒田みひさわ会							
3	大滝 昭雄	六暘クラブ		0 - 2	1 - 2		0 - 2	1 - 4	3
	佐藤 京子	六暘クラブ							

⑮ 140歳以上 混合ダブルス

Fブロック

①は進行をお願いします。 混合140歳以上 予選リーグ

27-2

コート

NO	氏名	チーム名	1	2	3	勝/負	勝ゲ/負ゲ	順位
①	設楽 憲也	山形クラブ		2 - 0	2 - 0	2 - 0	4 - 0	1
	荒井 悦子	山形クラブ						
2	大川 忠雄	チーム鶴岡	0 - 2		2 - 0	1 - 1	1 - 1	2
	鈴木 和子	鶴岡第四クラブ						
3	今野 謙一	鶴岡ほかり	0 - 2	0 - 2		0 - 2	0 - 4	3
	金内 佳子	鶴岡ほかり						

Gブロック

①は進行をお願いします。 混合140歳以上 予選リーグ

28-1

コート

NO	氏名	チーム名	1	2	3	勝/負	勝ゲ/負ゲ	順位
①	武田 芳男	山形クラブ		2 - 1	2 - 0	2 - 0	4 - 1	1
	坂野 洋子	山形クラブ						
2	熊坂 進	仙台クラブ	1 - 2		2 - 0	1 - 1	3 - 2	2
	千葉 ちか子	杜都クラブ						
3	太谷 真一	チーム鶴岡	0 - 2	0 - 2		0 - 2	0 - 4	3
	阿部 つや子	チーム鶴岡						

Hブロック

①は進行をお願いします。 混合140歳以上 予選リーグ

28-2

コート

NO	氏名	チーム名	1	2	3	勝/負	勝ゲ/負ゲ	順位
①	高橋 幸蔵	山形クラブ		2 - 0	2 - 1	2 - 0	4 - 1	1
	石井 啓子	山形クラブ						
2	大滝 公男	大形クラブ	0 - 2		1 - 2	0 - 2	1 - 4	3
	大滝 和子	大形クラブ						
3	長谷川 一夫	鶴岡第四クラブ	1 - 2	2 - 1		1 - 1	3 - 3	2
	白幡 恵美子	鶴岡第四クラブ						

Iブロック

①は進行をお願いします。 混合140歳以上 予選リーグ

29-1

コート

NO	氏名	チーム名	1	2	3	勝/負	勝ゲ/負ゲ	順位
①	天野 正志	チーム山形		1 - 2	2 - 0	1 - 1	3 - 2	3
	新関 千鶴子	天童クラブ						
2	佐藤 正幸	大曲スターマイ	2 - 1		2 - 0	2 - 0	4 - 1	1
	木村 恵子	大曲スターマイ						
3	八向 眞	鶴岡城北	0 - 2	0 - 2		0 - 2	0 - 4	3
	八向 啓子	鶴岡城北						

①60歳未満 男子シングルス 1・2位トーナメント

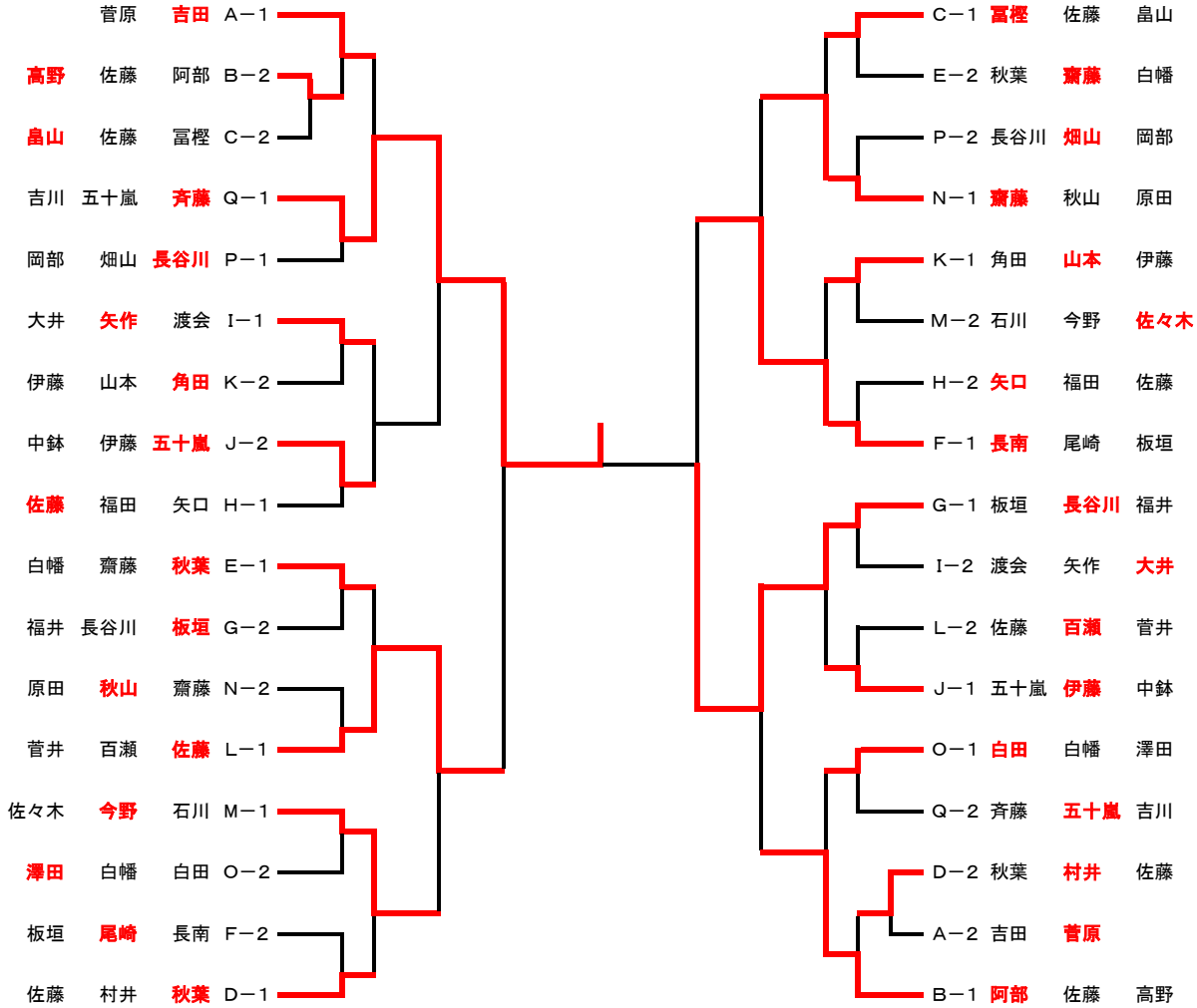

①60歳未満 男子シングルス 3位トーナメント

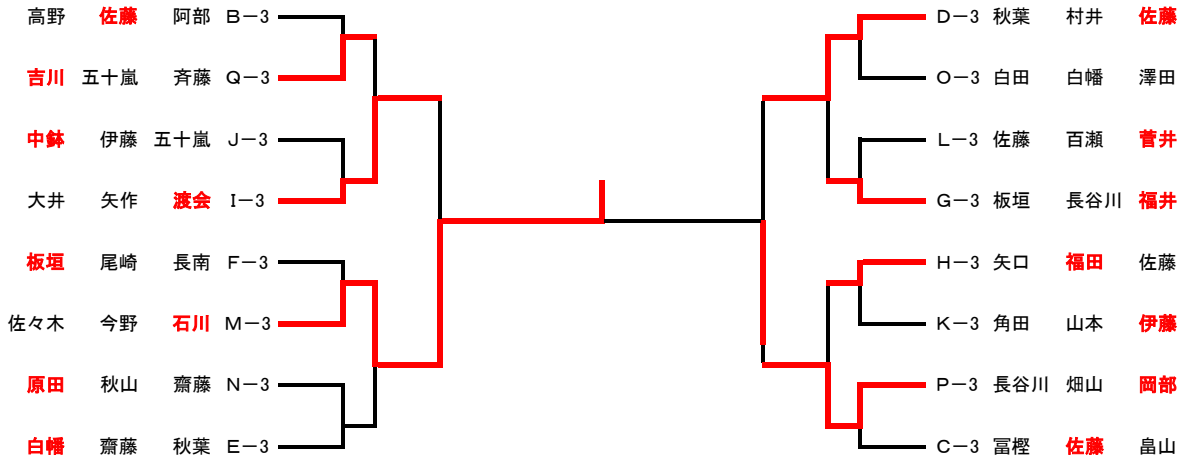

②60歳未満 女子シングルス 1・2位トーナメント

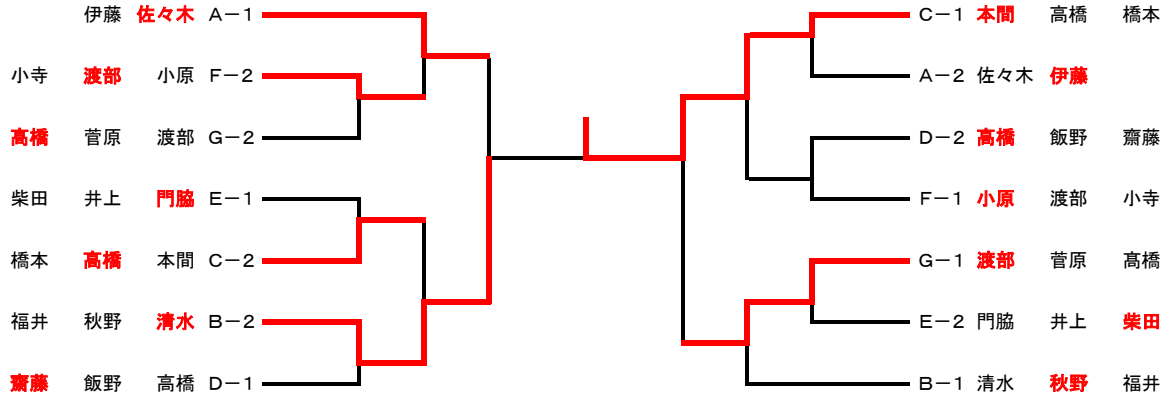

②60歳未満 女子シングルス 3位トーナメント

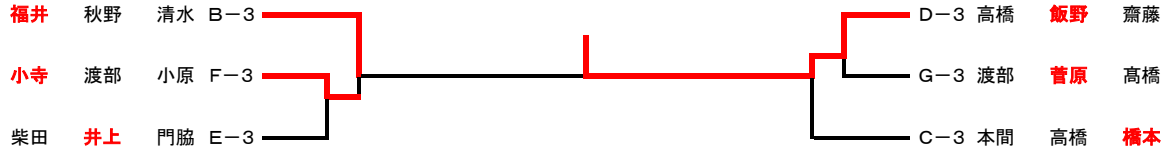

③60歳以上 男子シングルス 1・2位トーナメント

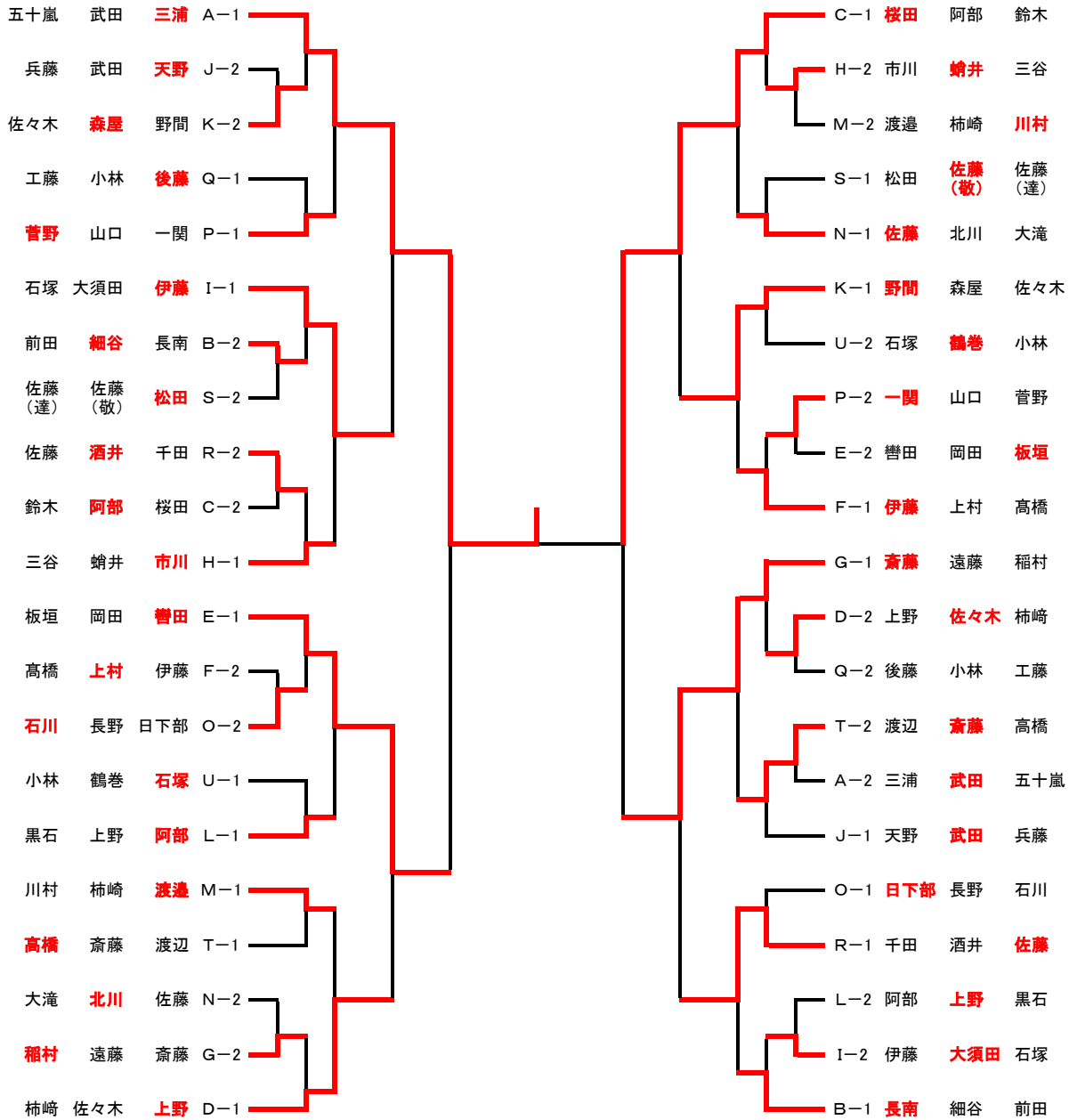

③60歳以上 男子シングルス 3位トーナメント

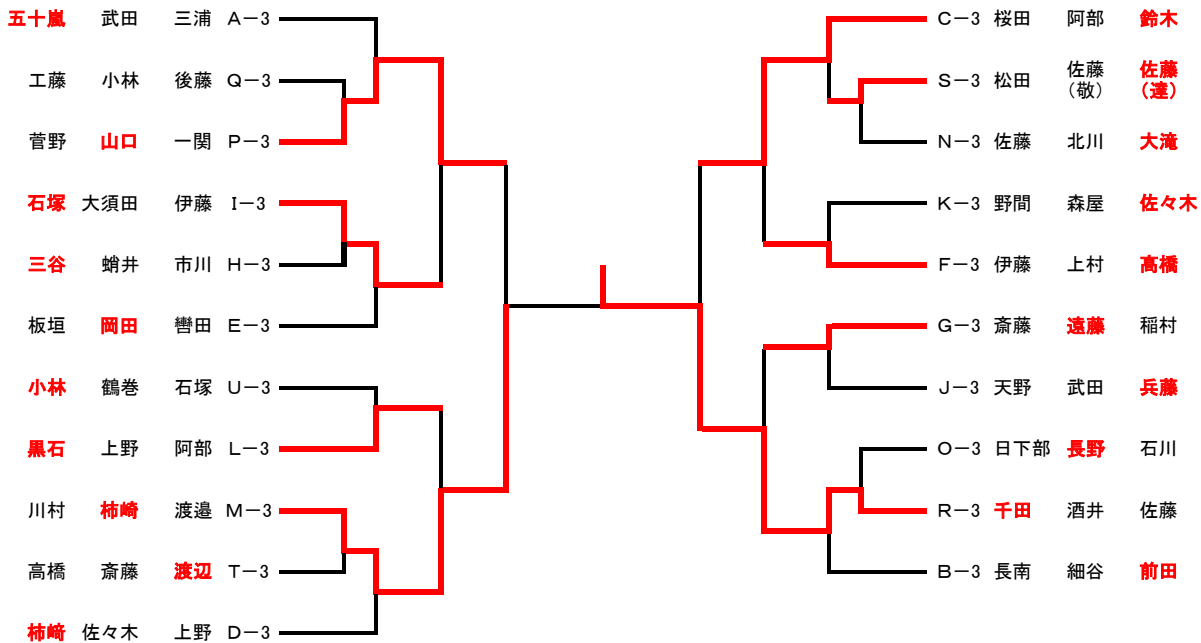

④60歳以上 女子シングルス 1・2位トーナメント

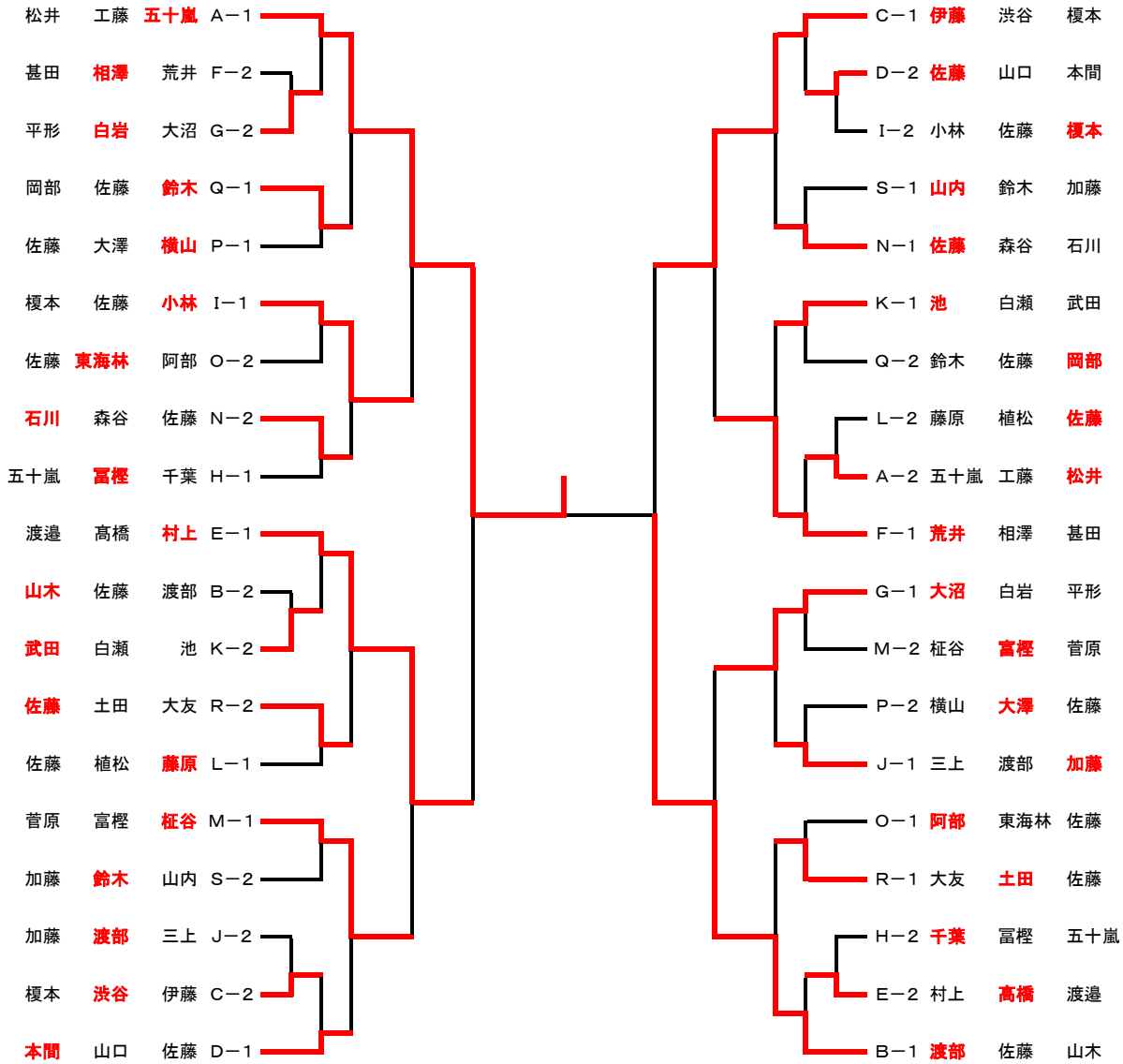

④60歳以上 女子シングルス 3位トーナメント

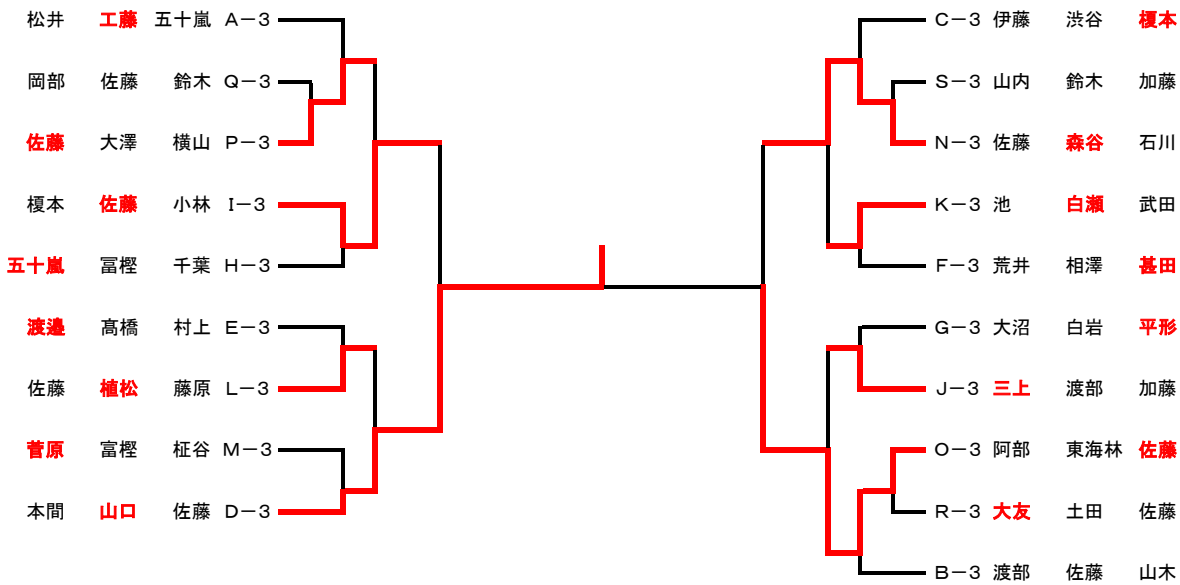

⑤70歳以上 男子シングルス 1・2位トーナメント

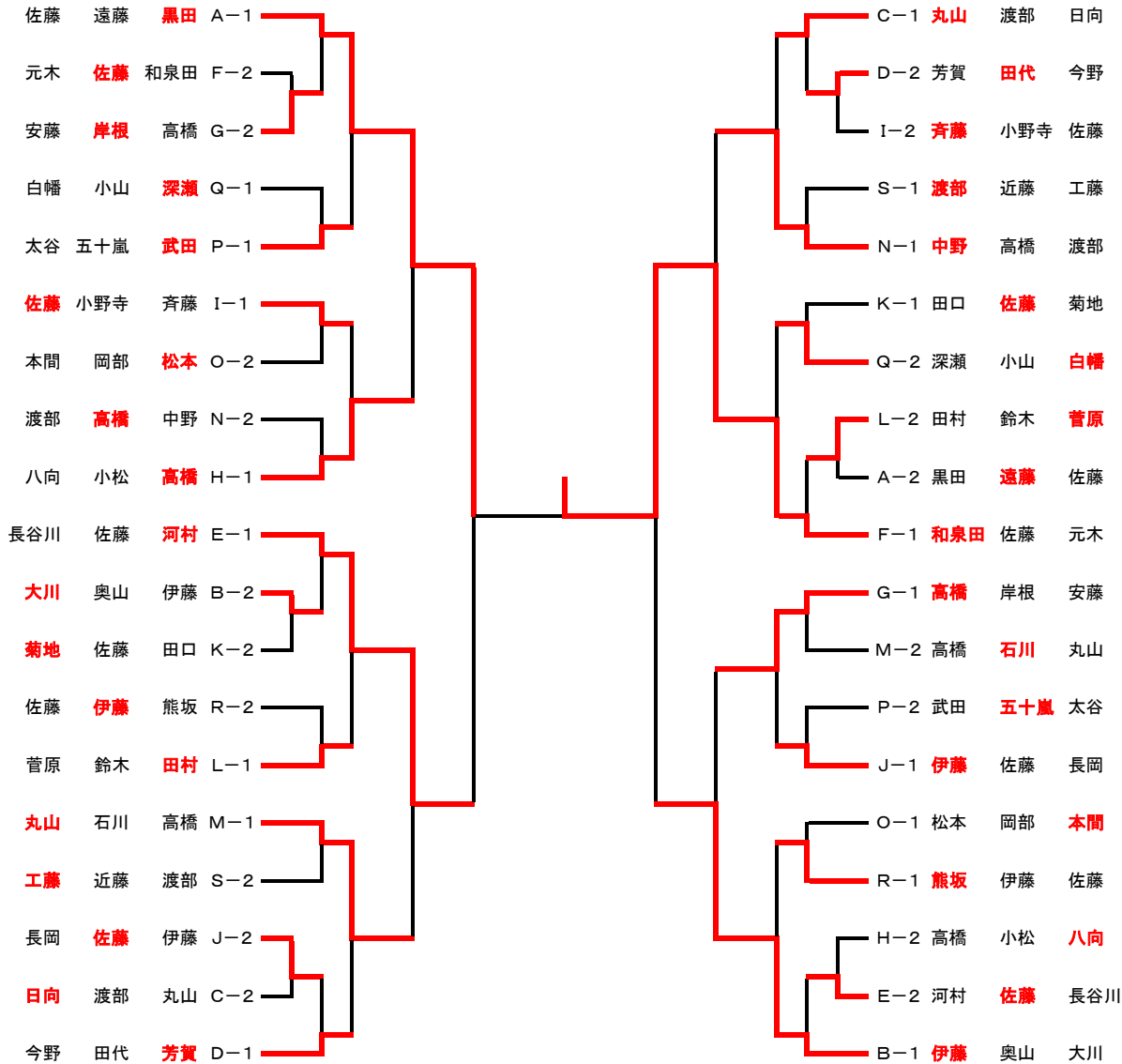

⑤70歳以上 男子シングルス 3位トーナメント

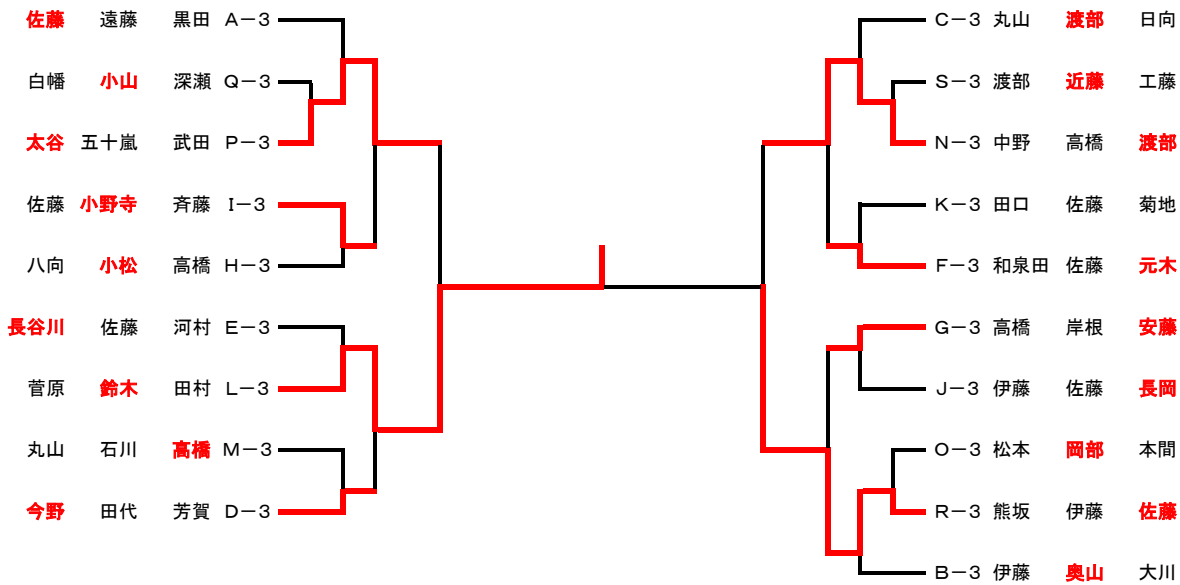

⑥70歳以上 女子シングルス 1・2位トーナメント

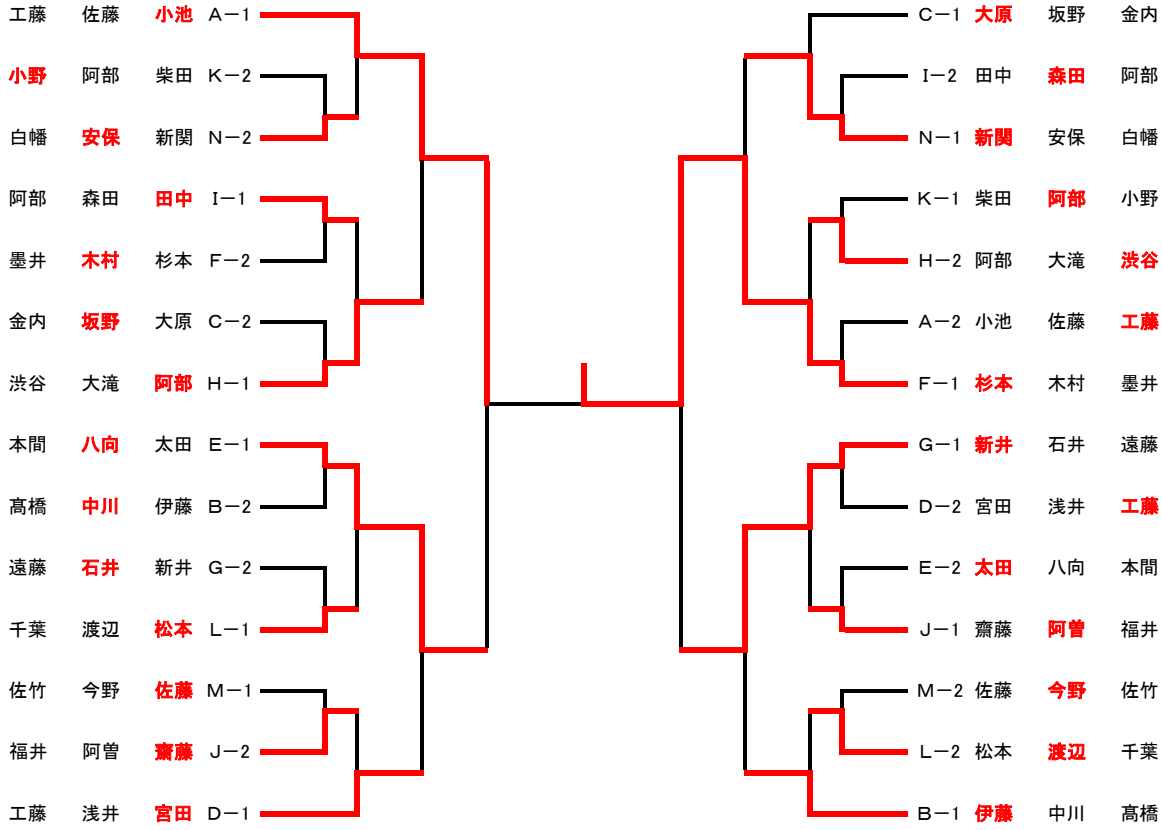

⑥70歳以上 女子シングルス 3位トーナメント

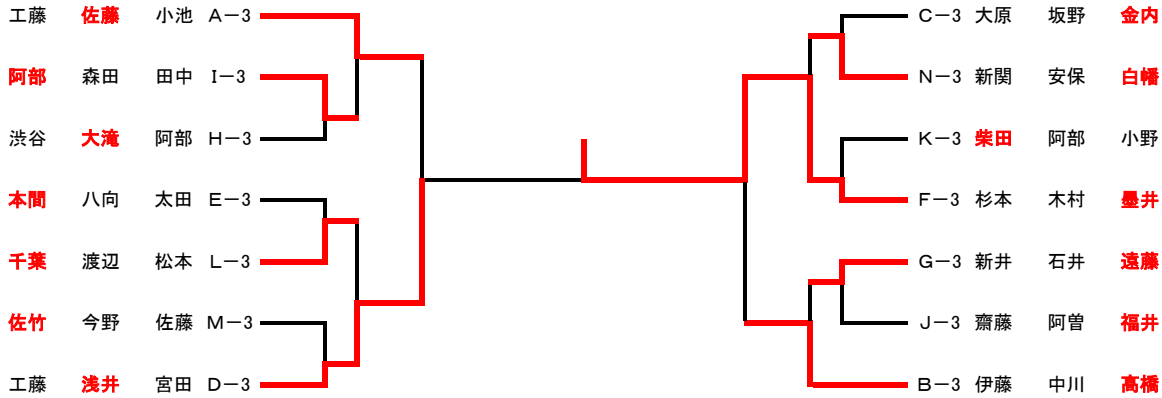

⑦120歳未満 男子ダブルス 1・2位トーナメント

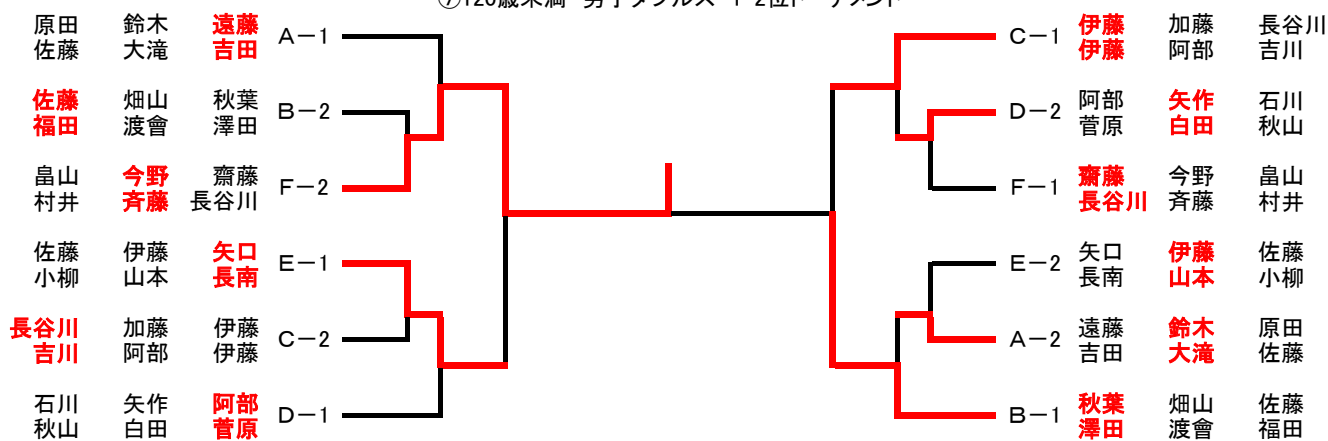

⑦120歳未満 男子ダブルス 3位トーナメント

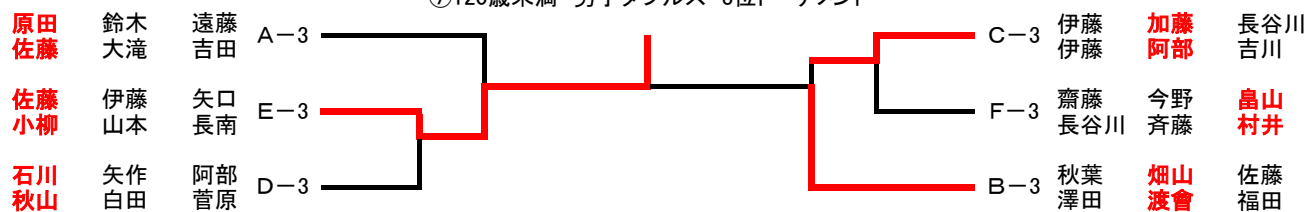

⑨120歳以上 男子ダブルス 1・2位トーナメント

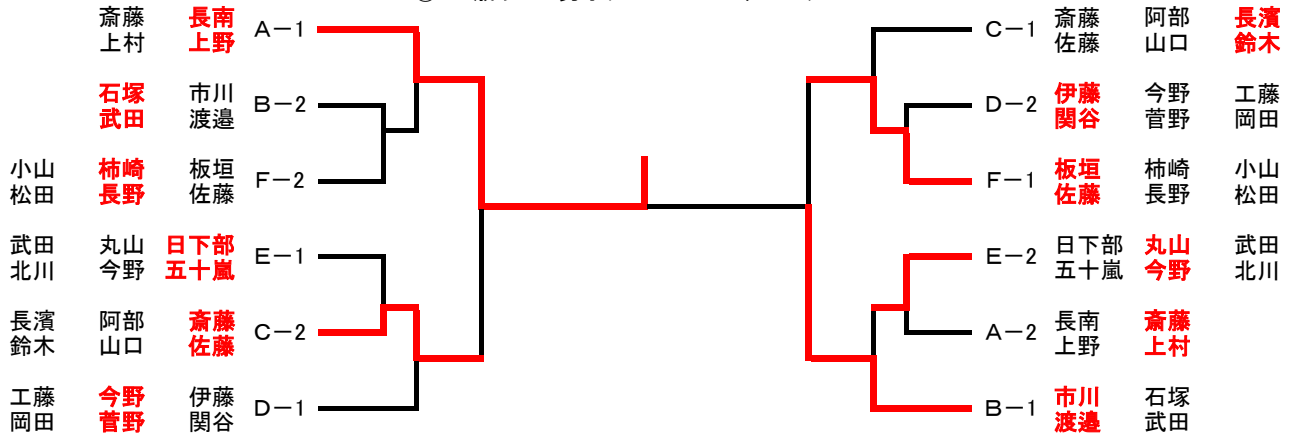

⑨120歳以上 男子ダブルス 3位トーナメント

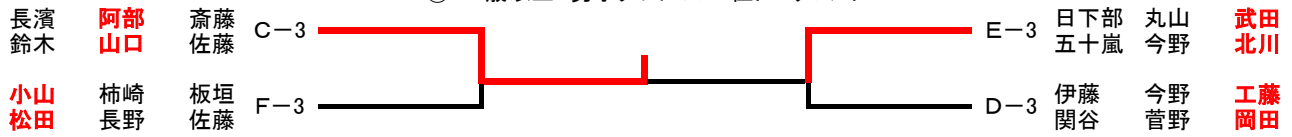

⑩120歳以上 女子ダブルス 1・2位トーナメント

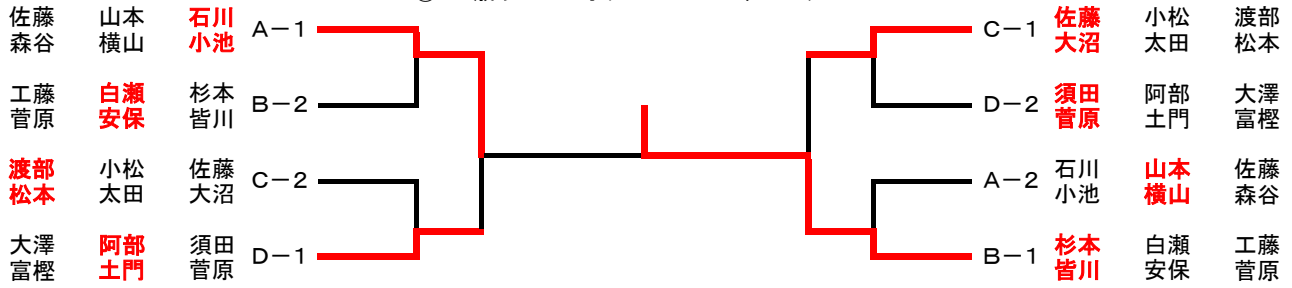

⑩120歳以上 女子ダブルス 3位トーナメント

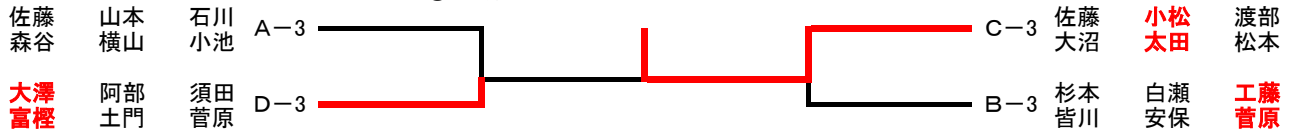

⑪140歳以上 男子ダブルス 1・2位トーナメント

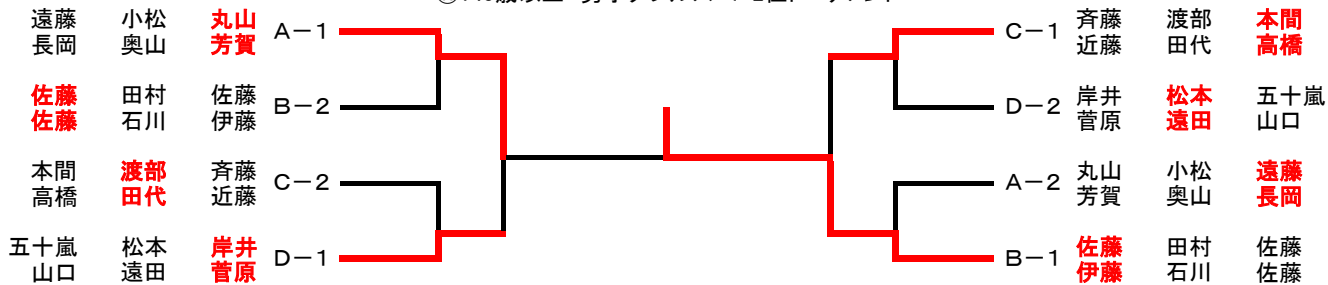

⑪140歳以上 男子ダブルス 3位トーナメント

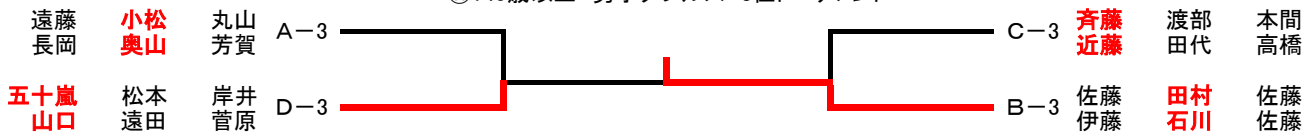

⑫140歳以上 女子ダブルス 1・2位トーナメント

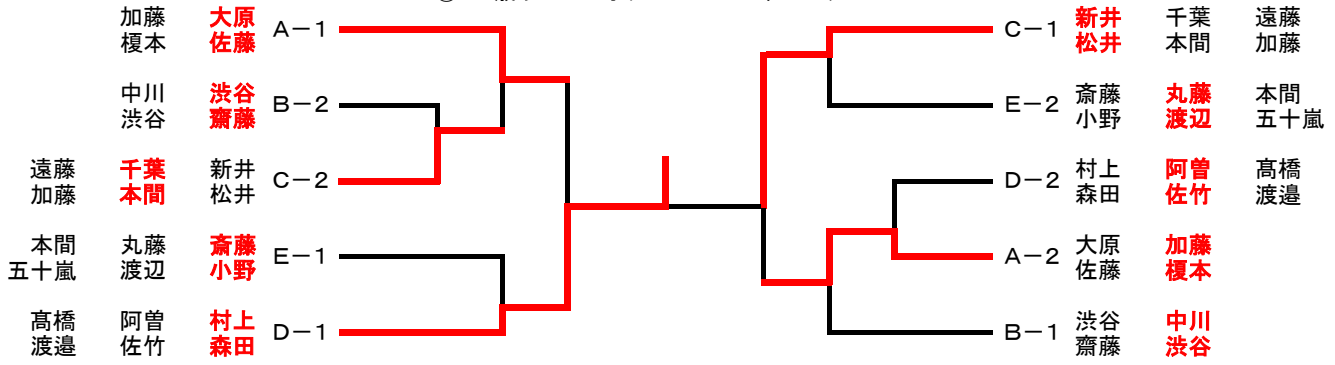

⑫140歳以上 女子ダブルス 下位リーグ3組でのリーグ戦

	C-3	D-3	E-3	勝/負	勝ゲ/負け	順位
C-3 遠藤 敬 加藤 美智子		0 - 2	2 - 0	1-1		2
D-3 高橋 洋子 渡邊 よおこ	2-0		2 - 0	2-0		1
E-3 本間 喜與志 五十嵐 礼子	0-2	0 - 2		0-2		3

⑬120歳未満 混合ダブルス 1・2位トーナメント

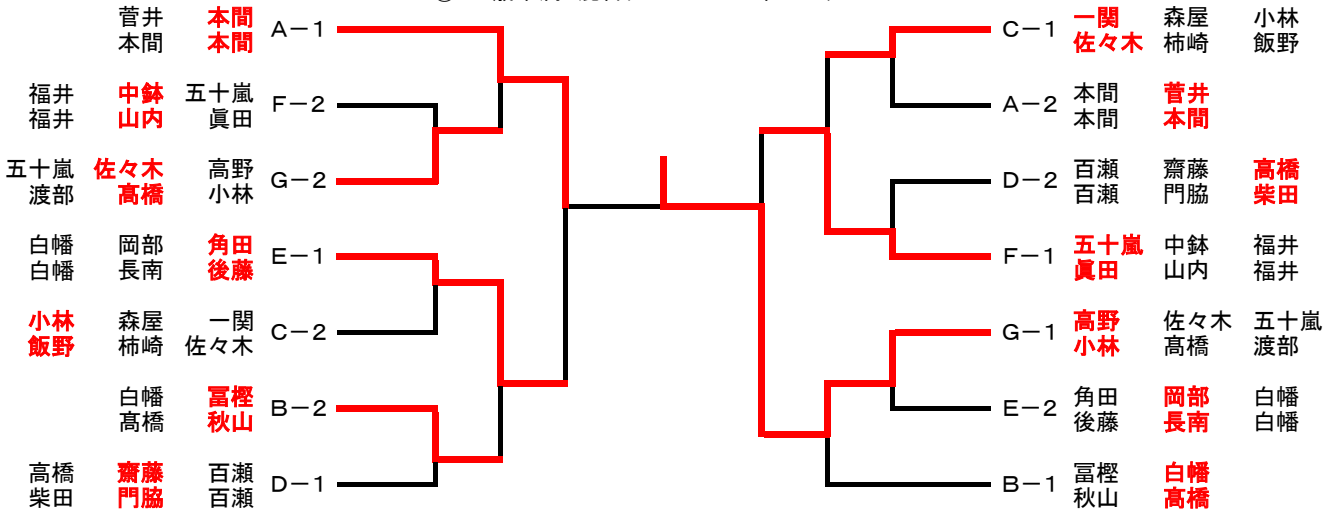

⑬120歳未満 混合ダブルス 3位トーナメント

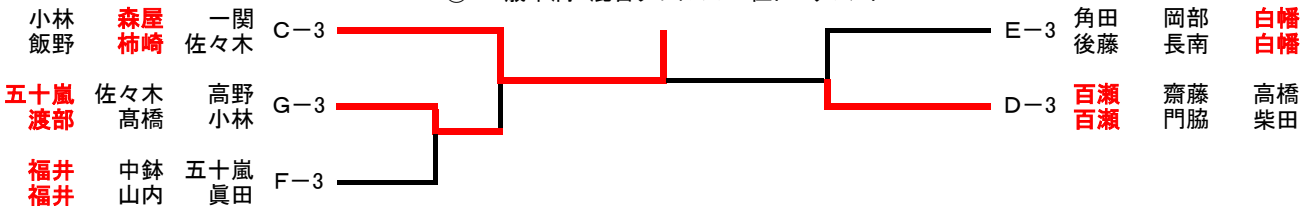

⑭120歳以上 混合ダブルス 1・2位トーナメント

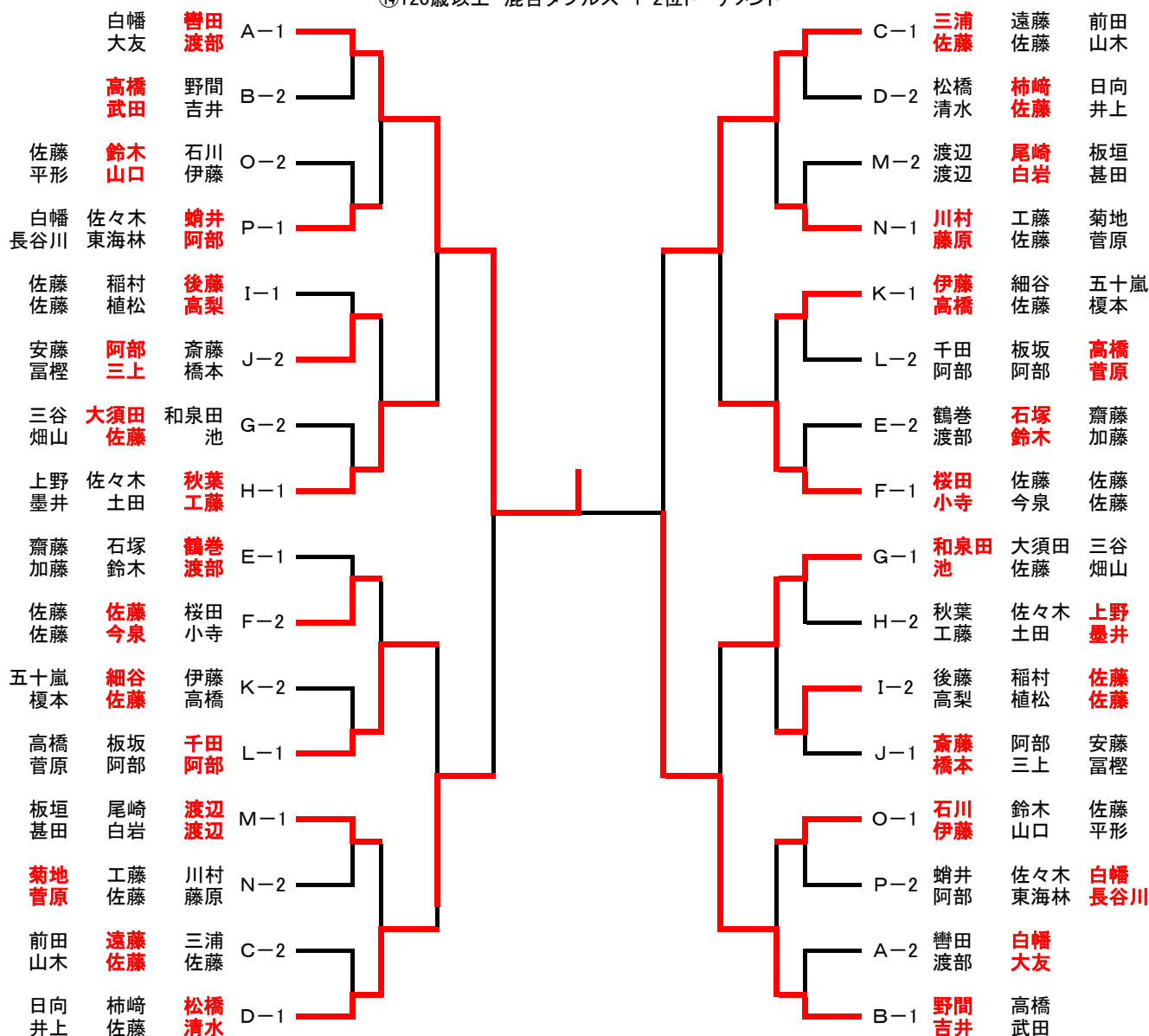

⑭120歳以上 混合ダブルス 3位トーナメント

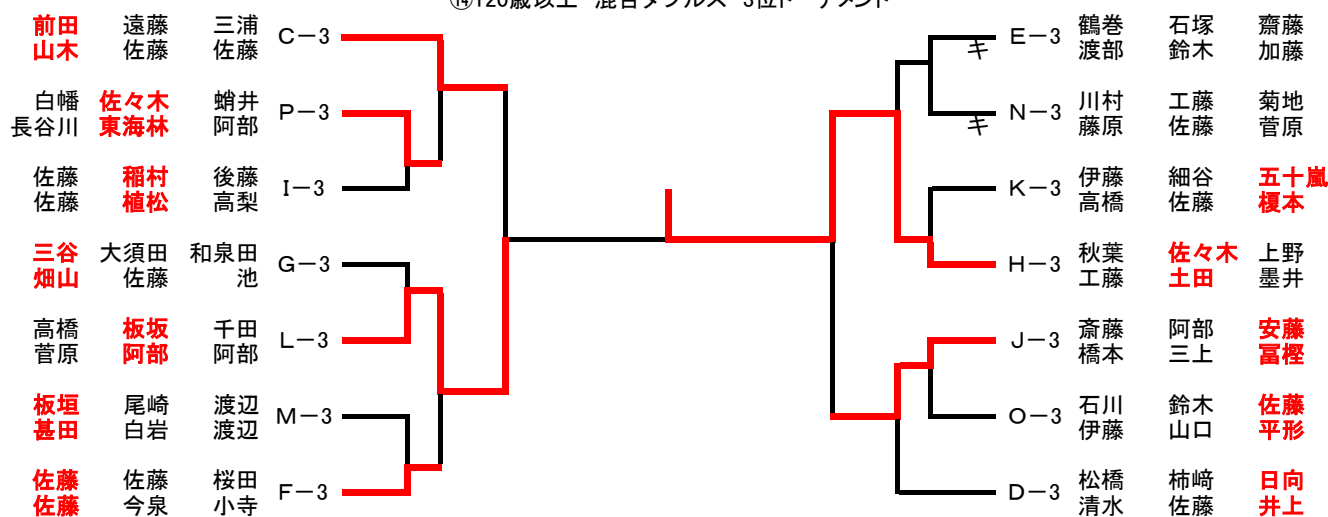

⑮140歳以上 混合ダブルス 1・2位トーナメント

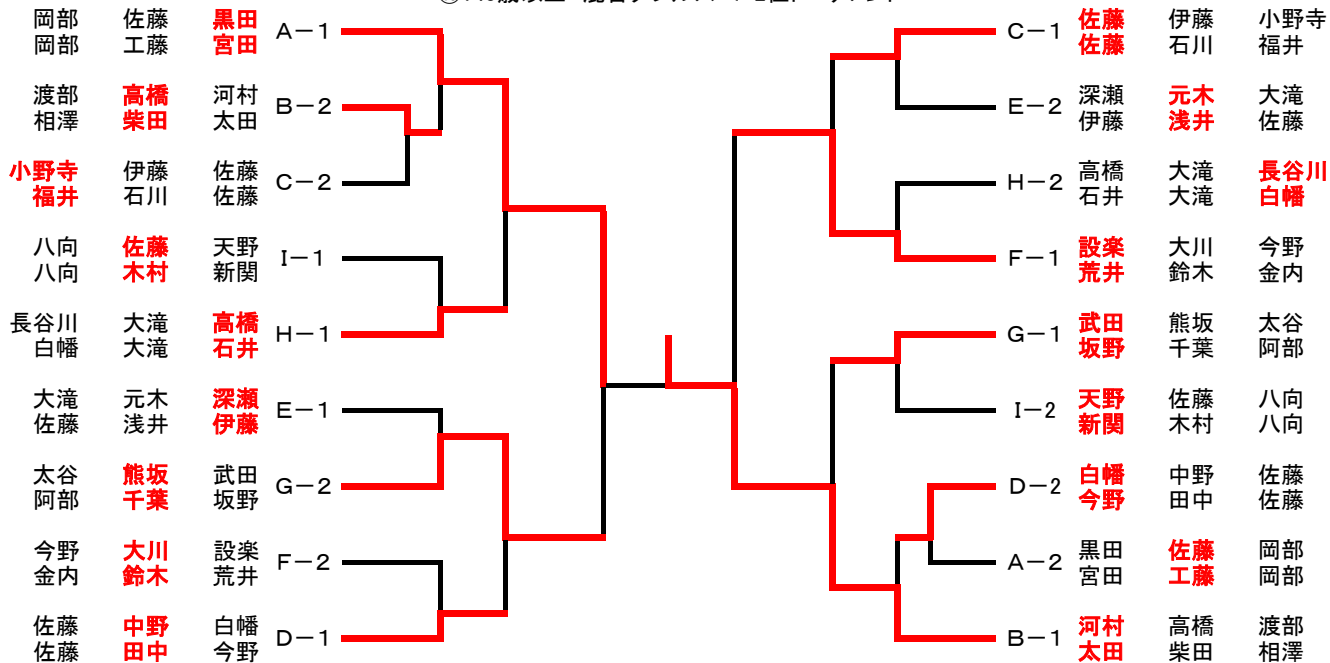

⑮140歳以上 混合ダブルス 3位トーナメント

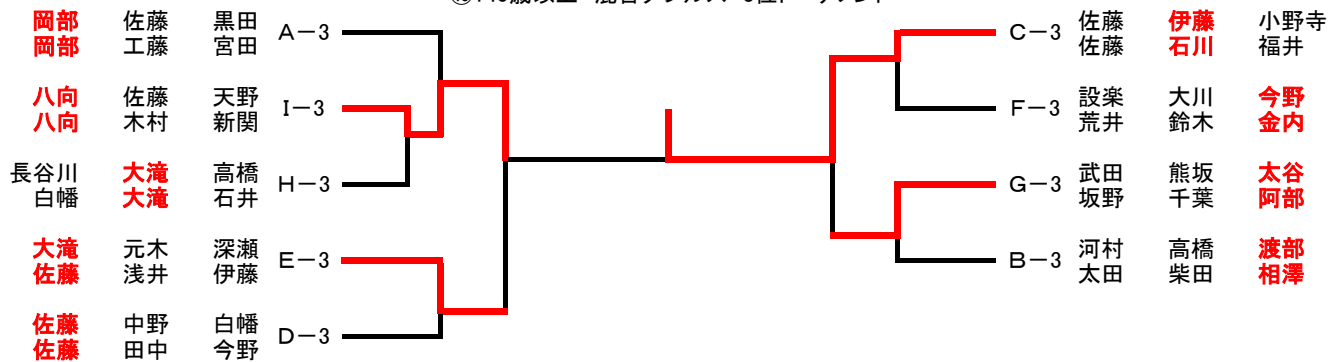

第12回 鶴岡オープンラージボール選手権大会 結果

種目	1位	2位	3位	3位
① 60歳未満男子シングルス	斉藤 友彦(スカイ倶楽部)	長谷川 直紀(ASEジャパン)	長南 卓也(峰栄スポ少)	佐藤 正美(余目クラブ)
② 60歳未満女子シングルス	本間 千恵子(櫛引スポ少)	清水 祥子(こまちレディース)	渡部 智子(チーム山形)	佐々木 直美(プロGRESS)
③ 60歳以上男子シングルス	三浦 久和(チーム三浦)	桜田 幸雄(酒田クラブ)	轡田 崇幸(新潟ドリーム)	斎藤 弘吉(朝陽クラブ鶴岡)
④ 60歳以上女子シングルス	五十嵐 久美子(あつみクラブ)	渡部 敏恵(新潟ドリーム)	村上 ふみ(柁クラブ)	伊藤 節子(スカイ倶楽部)
⑤ 70歳以上男子シングルス	和泉田 俊一(チーム中山)	黒田 幸彦(仙台萩クラブ)	河村 吉夫(山形クラブ)	伊藤 孝志(スカイ倶楽部)
⑥ 70歳以上女子シングルス	杉本 久美子(チーム山形)	小池 弘子(鶴岡クラブ)	八向 啓子(鶴岡城北)	新井 陽子(秋田卓球会館)

⑦ 120歳未満男子ダブルス	今野 保(スカイ倶楽部)	秋葉 修(酒田富士見卓愛会)	矢口 悟(金丸クラブ)	伊藤 隆(あつみクラブ)
	斉藤 友彦(スカイ倶楽部)	澤田 敏規(酒田富士見卓愛会)	長南 卓也(峰栄スポ少)	伊藤 儀(あつみクラブ)
⑧ 120歳未満女子ダブルス	五十嵐久美子(あつみクラブ)	証谷真喜子(チーム山形)	及川まゆみ(スカイ倶楽部)	
	高橋 勢津(会津クラブ)	渡部 智子(チーム山形)	小原奈保子(スカイ倶楽部)	
⑨ 120歳以上男子ダブルス	長南 寛(鶴岡クラブ)	市川 芳章(スマイル会)	斎藤 弘吉(朝陽クラブ鶴岡)	板垣 巖(天童クラブ)
	上野 徹(鶴岡クラブ)	渡邊 政廣(スマイル会)	佐藤 公(朝陽クラブ鶴岡)	佐藤 敬一(天童クラブ)
⑩ 120歳以上女子ダブルス	杉本 久美子(チーム山形)	石川 和美(鶴岡クラブ)	佐藤 和子(余目クラブ)	阿部 周子(酒田クラブ)
	皆川 文子(チーム山形)	小池 弘子(鶴岡クラブ)	大沼 若子(余目クラブ)	土門 栄子(酒田クラブ)
⑪ 140歳以上男子ダブルス	佐藤 貞男(チームMBS)	丸山 淳一(チーム鶴岡)	本間 良輔(チーム鶴岡)	岸井 宏樹(鶴岡クラブ)
	伊藤 文昭(ユアアイクラブ)	芳賀 誠(チーム鶴岡)	高橋 浩一(つばさクラブ)	菅原 進(チーム鶴岡)
⑫ 140歳以上女子ダブルス	村上 ふみ(柁クラブ)	新井 陽子(秋田卓球会館)	大原 悦子(酒田フォーティクラブ)	加藤 照子(遊学クラブ)
	森田 淑子(柁クラブ)	松井 恵美子(秋田卓球会館)	佐藤 直子(酒田ニコットクラブ)	榎本 由己子(遊学クラブ)
⑬ 120歳未満混合ダブルス	高野 賢治(卓泳会)	本間 善寛(鶴岡クラブ)	五十嵐 司(米沢卓愛会)	角田 和茂(酒田富士見卓愛会)
	小林 京子(新潟クラブ)	本間 咲子(鶴岡クラブ)	眞田 恵(鶴岡クラブ)	後藤 百合子(酒田富士見卓愛会)
⑭ 120歳以上混合ダブルス	轡田 崇幸(新潟ドリーム)	野間 博(鶴岡クラブ)	松橋 勝見(暖衛工業クラブ)	三浦 久和(チーム三浦)
	渡部 敏恵(新潟ドリーム)	吉井 三津枝(鶴岡クラブ)	清水 祥子(こまちレディース)	佐藤 京子(チーム三浦)
⑮ 140歳以上混合ダブルス	河村 吉夫(山形クラブ)	黒田 幸彦(仙台萩クラブ)	設楽 憲也(山形クラブ)	熊坂 進(仙台クラブ)
	太田 トクエ(山形クラブ)	宮田 絢子(柁クラブ)	荒井 悦子(山形クラブ)	千葉 ちか子(杜都クラブ)