

平成30年度

第33回 山形県ホープス選手権会田川地区予選会



鶴岡卓球協会ホームページ
www.tsuruoka-tta.com

期 日	平成 30年 8月 5日(日)
	開場 8時30分 開会式 9時15分
会 場	小真木原総合体育館
主 催	鶴岡卓球協会

山形県ホープス選手権会田川地区予選会 組合せ

男子

Aブロック		1	2	3	勝敗	順位		
1	伊藤勇翔	/	3-1	3-0	2-0	1		
	余目スポ少							
2	白幡友元		1-3	3-0			1-1	2
	双葉卓球クラブ							
3	五十嵐 太一		0-3	0-3			0-2	3
	櫛引スポ							

Bブロック		1	2	3	勝敗	順位		
1	大宮 和真	/	3-0	3-0	2-0	1		
	鶴東スポ少							
2	渡辺航誠		0-3	3-1			1-1	2
	余目スポ少							
3	遠藤 漣		0-3	1-3			0-2	3
	城北スポ少							

Cブロック		1	2	3	勝敗	順位		
1	佐藤快音	/	3-0	3-0	2-0	1		
	双葉卓球クラブ							
2	高橋真翔		0-3	3-1			1-1	2
	余目スポ少							
3	芝田 翔		0-3	1-3			0-2	3
	城北スポ少							

Dブロック		1	2	3	勝敗	順位		
1	板垣 龍也	/	3-0	3-0	2-0	1		
	峰栄スポ少							
2	大石 耀太		0-3	3-0			1-1	2
	暁光スポ少							
3	榎本 詩音		0-3	0-3			0-2	3
	あつみスポ少							

Eブロック		1	2	3	勝敗	順位		
1	井上 鴻	/	3-0	3-0	2-0	1		
	暁光スポ少							
2	石井 颯空		0-3	3-0			1-1	2
	城北スポ少							
3	阿部 旭		0-3	0-3			0-2	3
	黄金スポ少							

Fブロック		1	2	3	勝敗	順位		
1	鈴木 歩	/	3-0	3-0	2-0	1		
	暁光スポ少							
2	難波 遥斗		0-3	3-0			1-1	2
	城北スポ少							
3	岸井 凜太郎		0-3	0-3			0-2	3
	鶴東スポ少							

男子

Gブロック		1	2	3	勝敗	順位		
1	長南 湊太	/	3-0	3-0	2-0	1		
	峰栄スポ少							
2	菅原 宇瑛		0-3	3-0			1-1	2
	暁光スポ少							
3	河野和正		0-3	0-3			0-2	3
	金丸卓球クラブ							

Hブロック		1	2	3	勝敗	順位		
1	井上 涼	/	3-0	3-0	2-0	1		
	暁光スポ少							
2	五十嵐琥珀		0-3	3-0			1-1	2
	双葉卓球クラブ							
3	今野 翼		0-3	0-3			0-2	3
	櫛引スポ							

Iブロック		1	2	3	勝敗	順位		
1	田中 春吾	/	3-0	3-0	2-0	1		
	城北スポ少							
2	佐々木颯太		0-3	0-3			0-2	3
	余目スポ少							
3	阿部龍輝		0-3	3-0			1-1	2
	NJA							

Jブロック		1	2	3	勝敗	順位		
1	成田 心菜	/	3-0	3-0	2-0	1		
	峰栄スポ少							
2	大滝唯斗		0-3	3-0			1-1	2
	余目スポ少							
3	水口優孝		0-3	0-3			0-2	3
	金丸卓球クラブ							

Kブロック		1	2	3	勝敗	順位		
1	白幡那智	/	3-1	3-0	2-0	1		
	双葉卓球クラブ							
2	佐藤 亜蘭		1-3	3-0			1-1	2
	城北スポ少							
3	本間 黎		0-3	0-3			0-2	3
	暁光スポ少							

Lブロック		1	2	3	勝敗	順位		
1	後藤 湧太	/	3-0	3-0	2-0	1		
	城北スポ少							
2	千葉紘翔		0-3	0-3			0-2	3
	余目スポ少							
3	五十嵐 浩甫		0-3	3-0			1-1	2
	櫛引スポ							

男子

Mブロック		1	2	3	勝敗	順位				
1	深松奏汰	/	/	/	2-0	1				
	余目スポ少									
2	瀬尾涼太						0-3	3-0	1-1	2
	三川卓球スポ少									
3	佐藤 永人						0-3	0-3	0-2	3
	あつみスポ少									

Nブロック		1	2	3	勝敗	順位				
1	菅井 寿真	/	/	/	1-1	2				
	暘光スポ少									
2	鈴木啓太						3-2	3-0	2-0	1
	双葉卓球クラブ									
3	千葉慧汰						0-3	0-3	0-2	3
	余目スポ少									

Oブロック		1	2	3	勝敗	順位				
1	五十嵐 夏騎	/	/	/	2-0	1				
	鶴東スポ少									
2	遠田琉聖						0-3	3-0	1-1	2
	余目スポ少									
3	斎藤 大晟						0-3	0-3	0-2	3
	峰栄スポ少									

Pブロック		1	2	3	勝敗	順位				
1	竹内蓮大	/	/	/	2-0	1				
	金丸卓球クラブ									
2	加藤 青弥						0-3	0-3	0-2	3
	暘光スポ少									
3	長南 愛汰						0-3	3-0	1-1	2
	峰栄スポ少									

Qブロック		1	2	3	勝敗	順位				
1	五十嵐太一	/	/	/	2-0	1				
	双葉卓球クラブ									
2	五十嵐 侑人						0-3	3-0	1-1	2
	城北スポ少									
3	佐藤 斗樹						0-3	0-3	0-3	3
	あつみスポ少									

Rブロック		1	2	3	勝敗	順位				
1	鈴木奏太	/	/	/	2-0	1				
	双葉卓球クラブ									
2	加藤 奨						0-3	3-1	1-1	2
	鶴東スポ少									
3	佐藤 光道						0-3	1-3	0-2	3
	峰栄スポ少									

男子

Sブロック		1	2	3	勝敗	順位		
1	山泉貴義	\	3-0	3-0	2-0	1		
	双葉卓球クラブ							
2	前田 乃亜		0-3	3-0			1-1	2
	城北スポ少							
3	伊藤永翔		0-3	0-3			0-2	3
	余目スポ少							

Tブロック		1	2	3	勝敗	順位		
1	佐藤 侑吾	\	2-3	3-0	1-1	2		
	城北スポ少							
2	本間 劉		3-2	3-0			2-0	1
	暘光スポ少							
3	宮崎 翔		0-3	0-3			0-2	3
	櫛引スポ							

Uブロック		1	2	3	勝敗	順位		
1	田中 一朗	\	3-0	3-0	2-0	1		
	城北スポ少							
2	遠藤 駿		0-3	3-0			1-1	2
	峰栄スポ少							
3	深松生真		0-3	0-3			0-2	3
	余目スポ少							

Vブロック]		1	2	3	勝敗	順位		
1	高橋 侑真	\	3-0	3-0	2-0	1		
	城北スポ少							
2	五十嵐 聖真		0-3	0-3			0-2	3
	暘光スポ少							
3	山口梁太		0-3	3-0			1-1	2
	双葉卓球クラブ							

Wブロック		1	2	3	勝敗	順位		
1	松浦 璃一	\	3-1	3-0	2-0	1		
	黄金スポ少							
2	五十嵐 暖真		1-3	1-3			0-2	3
	暘光スポ少							
3	佐藤 敦也		0-3	3-1			1-1	2
	あつみスポ少							

山形県ホープス選手権会田川地区予選会 組合せ

女子

Aブロック		1	2	3	4	勝敗	順位	
1	長谷部 真奈	\						
	余目スポ少		3-0		3-0	2-0	1	
2	五十嵐 百花		0-3			3-0	1-1	2
	暘光スポ少							
3								
4	榎本 結海		0-3	0-3			0-2	3
	あつみスポ少							

Bブロック		1	2	3	勝敗	順位	
1	五十嵐 このは	\					
	暘光スポ少		3-0	3-0	2-0	1	
2	金丸 ひかり		0-3		3-0	1-1	2
	黄金スポ少						
3	庄司 莉桜		0-3	0-3		0-2	3
	あつみスポ少						

Cブロック		1	2	3	勝敗	順位	
1	五十嵐 諒子	\					
	櫛引スポ少		3-0	3-0	2-0	1	
2	後平 美雨		0-3		0-3	0-2	3
	城北スポ少						
3	富樫 知菜		0-3	3-0		1-1	2
	あつみスポ少						

Dブロック		1	2	3	勝敗	順位	
1	工藤 結愛	\					
	城北スポ少		3-0	3-0	2-0	1	
2	井上 千鶴		0-3		3-0	1-1	2
	暘光スポ少						
3	阿部 心南		0-3	0-3		0-2	3
	峰栄スポ少						

Eブロック		1	2	3	勝敗	順位	
1	阿部 あすか	\					
	黄金スポ少		3-1	3-0	2-0	1	
2	伊藤優羽		1-3		3-1	1-1	2
	余目スポ少						
3	佐藤 真鈴		0-3	1-3		0-2	3
	あつみスポ少						

女子

Fブロック		1	2	3	勝敗	順位
1	石川 里湖	\	3-0	3-0	2-0	1
	黄金スポ少					
2	斎藤 杏樹		0-3	0-3	0-2	3
	峰栄スポ少					
3	本間 恋音		0-3	3-0	1-1	2
	あつみスポ少					

Gブロック		1	2	3	勝敗	順位
1	鶴巻希拓	\	3-1	3-0	2-0	1
	双葉卓球クラブ					
2	角田 ちゆ		0-3	2-3	0-2	3
	城北スポ少					
3	佐藤 陽菜		0-3	3-2	1-1	2
	あつみスポ少					

Hブロック		1	2	3	勝敗	順位
1	竹内美桜	\	3-0	3-0	2-0	1
	金丸卓球クラブ					
2	石川 桜		0-3	3-0	1-1	2
	暁光スポ少					
3	高橋 美弥		0-3	0-3	0-2	3
	城北スポ少					

Iブロック		1	2	3	勝敗	順位
1	高橋 芽依	\	3-0	3-0	2-0	1
	城北スポ少					
2	青柳 愛心		0-3	0-3	0-2	3
	暁光スポ少					
3	本間 梨心		0-3	3-0	1-1	2
	あつみスポ少					

Jブロック		1	2	3	勝敗	順位
1	土田 結葉	\	3-0	3-0	2-0	1
	余目スポ少					
2	佐藤 瑚夏		0-3	3-0	1-1	2
	城北スポ少					
3	佐藤 菜優花		0-3	0-3	0-2	3
	櫛引スポ少					

女子

Kブロック		1	2	3	勝敗	順位		
1	渡邊 彩奈	\	3-0	3-0	2-0	1		
	峰栄スポ少							
2	三浦 七海		0-3	3-0			1-1	2
	あつみスポ少							
3	渡部紗雪		0-3	0-3			0-2	3
	三川スポ少							

Lブロック		1	2	3	勝敗	順位		
1	亀井 春花	\	3-0	3-0	2-0	1		
	暘光スポ少							
2	金丸 そら		0-3	3-2			1-1	2
	黄金スポ少							
3	森菜々香		0-3	2-3			0-2	3
	余目スポ少							

Mブロック		1	2	3	勝敗	順位		
1	佐久間 美紅	\	3-0	3-0	2-0	1		
	櫛引スポ少							
2	遠藤 七々子		0-3	3-0			1-1	2
	あつみスポ少							
3	榎本 愛純美		0-3	0-3			0-2	3
	峰栄スポ少							

Nブロック		1	2	3	勝敗	順位		
1	石塚 真由	\	3-0	3-0	2-0	1		
	城北スポ少							
2	渡部 結月		0-3	1-3			0-2	3
	櫛引スポ少							
3	齋藤笑那		0-3	3-1			1-1	2
	余目スポ少							

男子 決勝トーナメント

代表 50+3

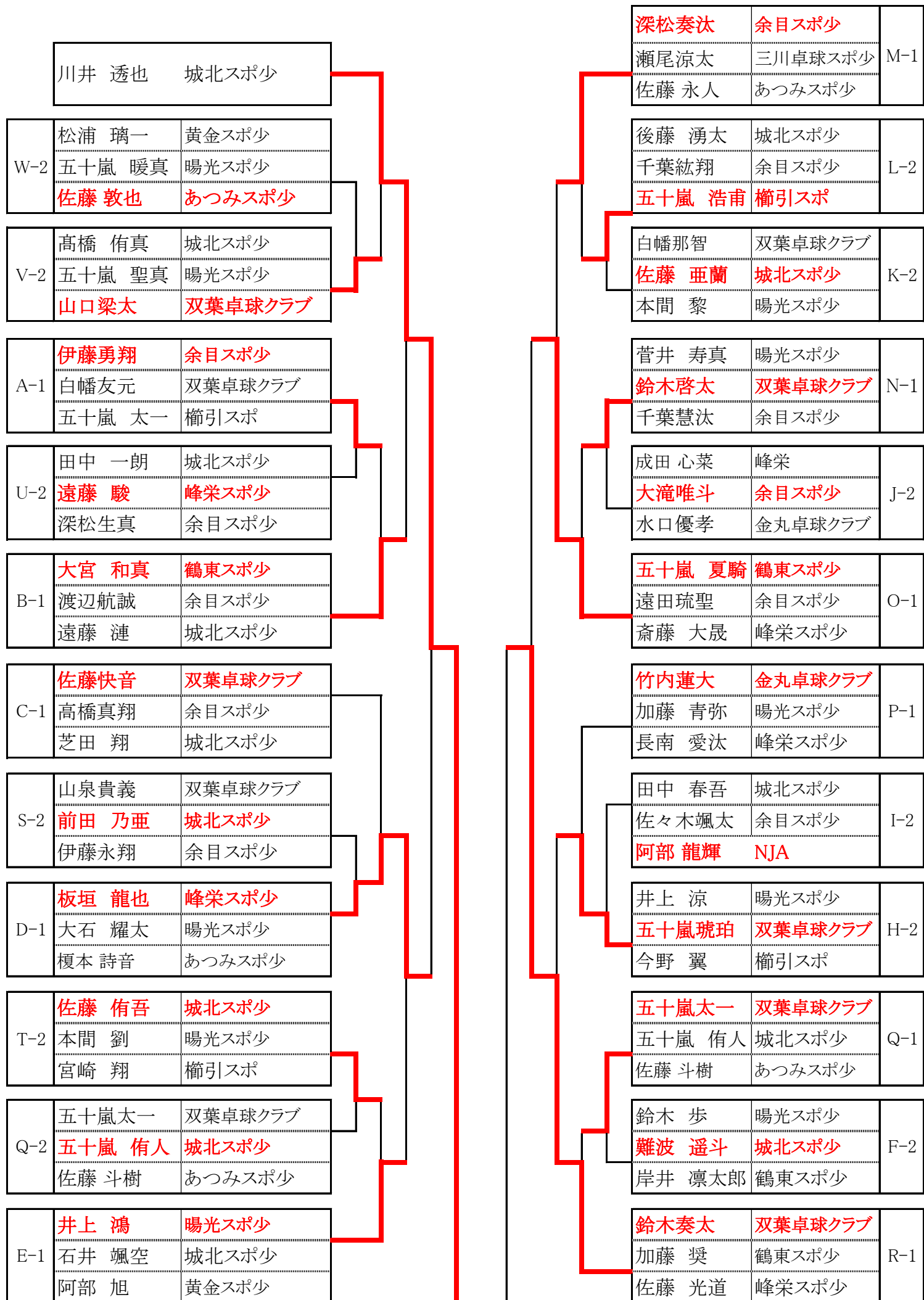

F-1	鈴木 歩	陽光スポ少
	難波 遥斗	城北スポ少
	岸井 凜太郎	鶴東スポ少

P-2	竹内蓮大	金丸卓球クラブ
	加藤 青弥	陽光スポ少
	長南 愛汰	峰栄スポ少

G-1	長南 湊太	峰栄
	菅原 宇瑛	陽光スポ少
	河野和正	金丸卓球クラブ

H-1	井上 涼	陽光スポ少
	五十嵐琥珀	双葉卓球クラブ
	今野 翼	櫛引スポ

R-2	鈴木奏太	双葉卓球クラブ
	加藤 奨	鶴東スポ少
	佐藤 光道	峰栄スポ少

I-1	田中 春吾	城北スポ少
	佐々木颯太	余目スポ少
	阿部 龍輝	NJA

J-1	成田 心菜	峰栄
	大滝唯斗	余目スポ少
	水口優孝	金丸卓球クラブ

O-2	五十嵐 夏騎	鶴東スポ少
	遠田琉聖	余目スポ少
	斎藤 大晟	峰栄スポ少

K-1	白幡那智	双葉卓球クラブ
	佐藤 亜蘭	城北スポ少
	本間 黎	陽光スポ少

N-2	菅井 寿真	陽光スポ少
	鈴木啓太	双葉卓球クラブ
	千葉慧汰	余目スポ少

M-2	深松奏汰	余目スポ少
	瀬尾涼太	三川卓球スポ少
	佐藤 永人	あつみスポ少

L-1	後藤 湧太	城北スポ少
	千葉紘翔	余目スポ少
	五十嵐 浩甫	櫛引スポ

山泉貴義	双葉卓球クラブ	S-1
前田 乃亜	城北スポ少	
伊藤永翔	余目スポ少	

長南 湊太	峰栄	G-2
菅原 宇瑛	陽光スポ少	
河野和正	金丸卓球クラブ	

井上 鴻	陽光スポ少	E-2
石井 颯空	城北スポ少	
阿部 旭	黄金スポ少	

佐藤 侑吾	城北スポ少	T-1
本間 劉	陽光スポ少	
宮崎 翔	櫛引スポ	

佐藤快音	双葉卓球クラブ	C-2
高橋真翔	余目スポ少	
芝田 翔	城北スポ少	

田中 一朗	城北スポ少	U-1
遠藤 駿	峰栄スポ少	
深松生真	余目スポ少	

高橋 侑真	城北スポ少	V-1
五十嵐 聖真	陽光スポ少	
山口梁太	双葉卓球クラブ	

伊藤勇翔	余目スポ少	A-2
白幡友元	双葉卓球クラブ	
五十嵐 太一	櫛引スポ	

松浦 璃一	黄金スポ少	W-1
五十嵐 暖真	陽光スポ少	
佐藤 敦也	あつみスポ少	

板垣 龍也	峰栄スポ少	D-2
大石 耀太	陽光スポ少	
榎本 詩音	あつみスポ少	

大宮 和真	鶴東スポ少	B-2
渡辺航誠	余目スポ少	
遠藤 漣	城北スポ少	

阿部将之	双葉卓球クラブ
------	---------

代表決定 4

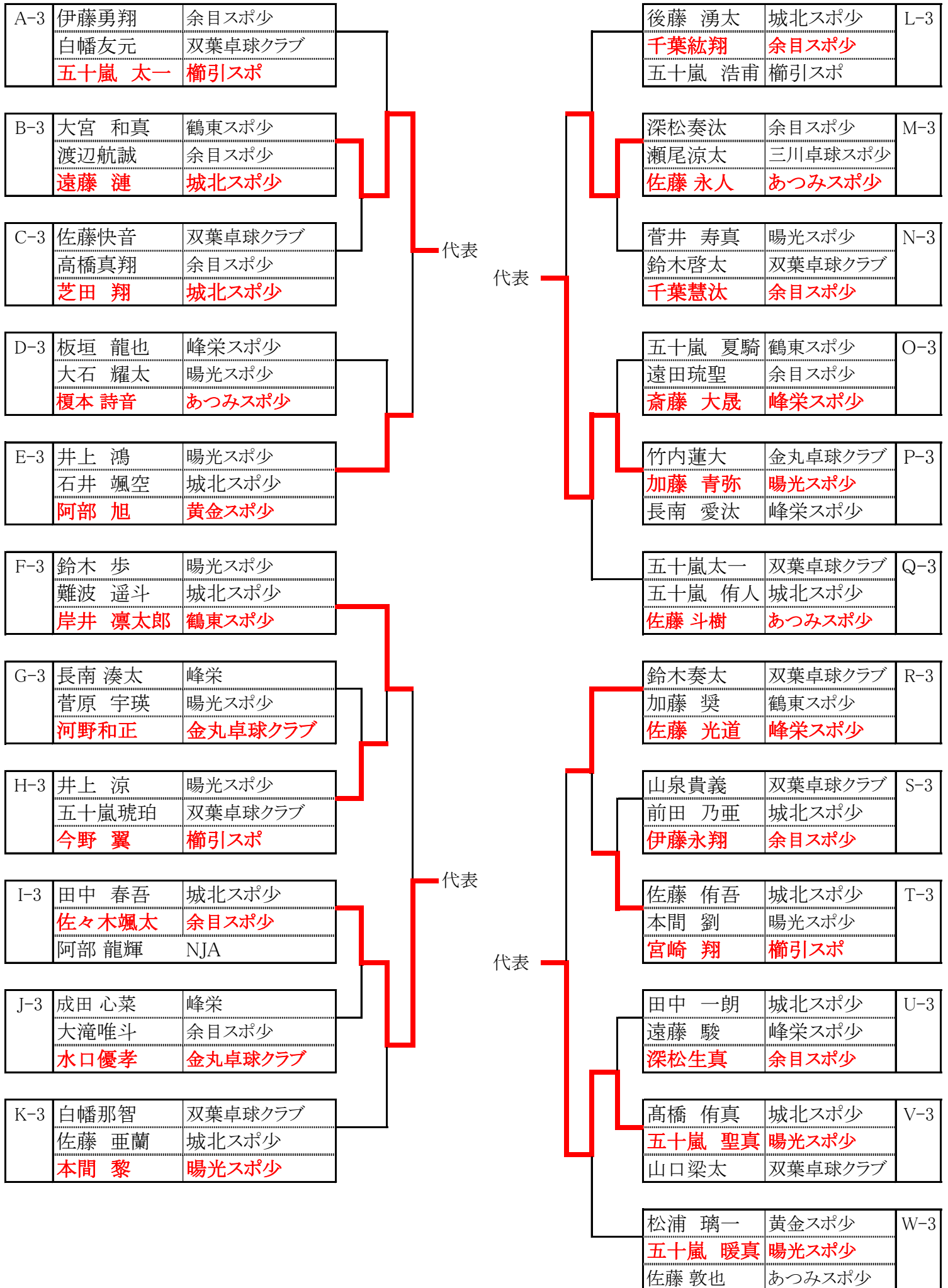

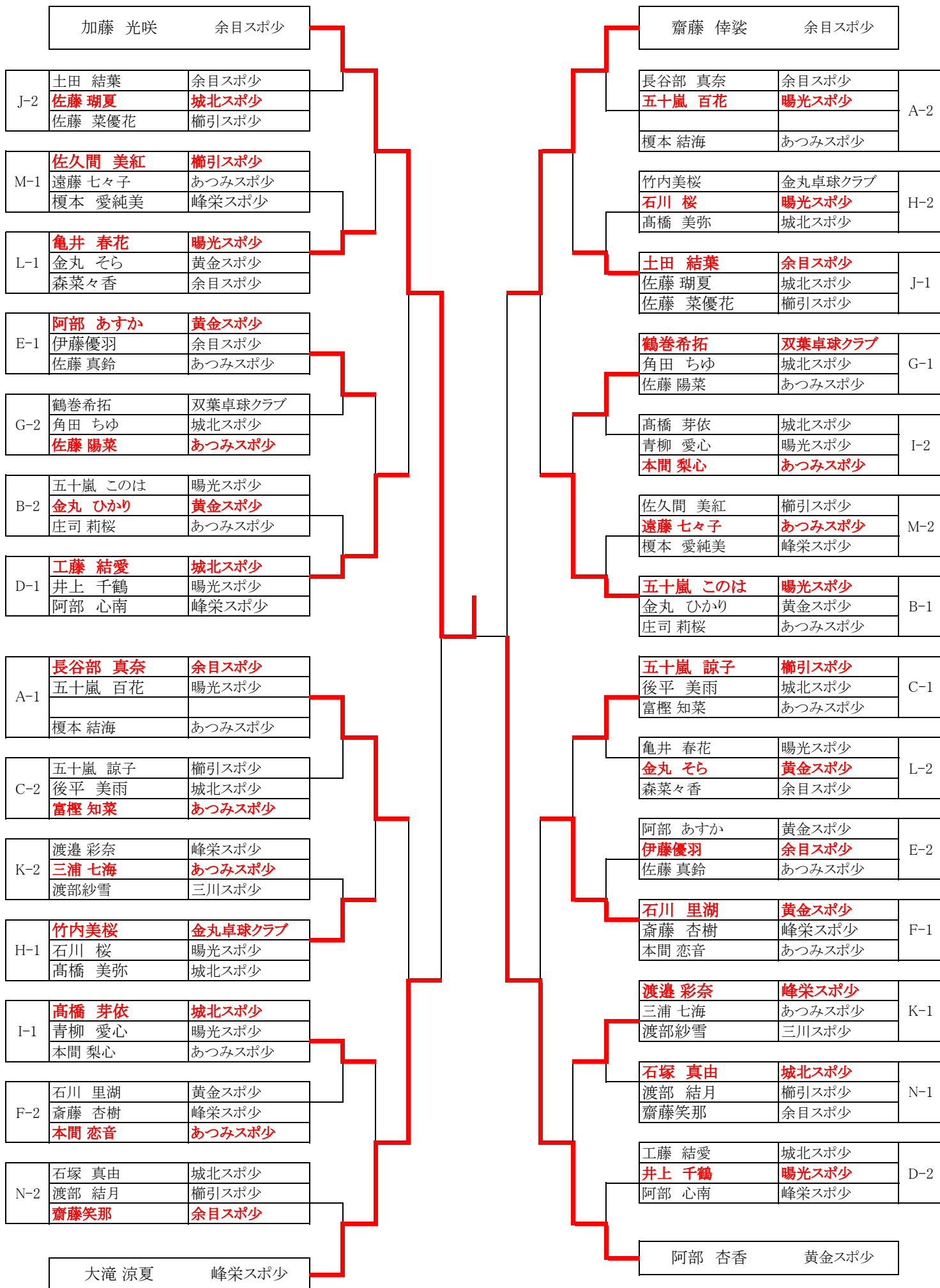

3位トーナメント

A -4	長谷部 真奈	余目スポ少		高橋 芽依	城北スポ少	I
	五十嵐 百花	暁光スポ少		青柳 愛心	暁光スポ少	-3
	榎本 結海	あつみスポ少		本間 梨心	あつみスポ少	
B -3	五十嵐 このは	暁光スポ少		土田 結葉	余目スポ少	J
	金丸 ひかり	黄金スポ少		佐藤 瑚夏	城北スポ少	-3
	庄司 莉桜	あつみスポ少		佐藤 菜優花	櫛引スポ少	
C -3	五十嵐 諒子	櫛引スポ少		渡邊 彩奈	峰栄スポ少	K
	後平 美雨	城北スポ少		三浦 七海	あつみスポ少	-3
	富樫 知菜	あつみスポ少		奥山 まみの	三川スポ少	
D -3	工藤 結愛	城北スポ少		亀井 春花	暁光スポ少	L
	井上 千鶴	暁光スポ少		金丸 そら	黄金スポ少	-3
	阿部 心南	峰栄スポ少		森菜々香	余目スポ少	
E -3	阿部 あすか	黄金スポ少		佐久間 美紅	櫛引スポ少	M
	伊藤優羽	余目スポ少		遠藤 七々子	あつみスポ少	-3
	佐藤 真鈴	あつみスポ少		榎本 愛純美	峰栄スポ少	
F -3	石川 里湖	黄金スポ少		石塚 真由	城北スポ少	N
	斎藤 杏樹	峰栄スポ少		渡部 結月	櫛引スポ少	-3
	本間 恋音	あつみスポ少		齋藤笑那	余目スポ少	
G -3	鶴巻希拓	双葉卓球クラブ		長谷部 真奈	余目スポ少	A
	角田 ちゆ	城北スポ少		五十嵐 百花	暁光スポ少	-3
	佐藤 陽菜	あつみスポ少		榎本 結海	あつみスポ少	
H -3	竹内美桜	金丸卓球クラブ				
	石川 桜	暁光スポ少				
	高橋 美弥	城北スポ少				