

令和4年度 庄内地区高校総体 卓球競技 結果

令和4年5月14日(土)・15日(日) 小真木原総合体育館

男子学校対抗

代表 8+1

1	鶴	岡	東
2	酒	田	光
3	酒	田	東
4	鶴	岡	南
5	酒	田	西
6	鶴	岡	工
7	羽		黒
8	酒	田	南
9	鶴	岡	北
10	鶴	岡	中
11	庄	内	農
12	鶴	岡	高

女子学校対抗

代表 6

1	鶴	岡	南
2	酒	田	西
3	鶴	岡	東
4	酒	田	東
5	鶴	岡	北
6	庄	内	総
7	酒	田	光
8	鶴	岡	中

男子シングルス

代表 32+7

1	遠藤唯夢	3	鶴岡東
2	佐々木駿成	3	鶴岡東
3	梅木大智	1	鶴岡東
3	熊谷楓希	3	鶴岡東
バスト8	高橋葉琉	3	酒田光陵
	多田啓佑	2	鶴岡東
	榎海登	3	鶴岡東
	橘友駿	2	鶴岡東
バスト16	樋渡真翔	2	酒田西
	伊藤叶登	3	鶴岡南
	野中琉雅	1	鶴岡東
	高橋蓮	3	酒田西
	山本晃平	3	鶴岡東
	高山卓彦	1	鶴岡東
	海藤悠莉	3	酒田東
	志賀亘佑	1	鶴岡東
バスト32	松田太	1	酒田東
	鶴巻圭吾	2	鶴岡工業
	佐藤玖音	2	鶴岡南
	佐藤功佑	3	鶴岡南
	五十嵐尊	2	鶴岡北
	高橋侑太	2	酒田西
	高橋悠	3	鶴岡南
	小野寺陸斗	1	酒田西
	梅木重信	3	酒田光陵
	千田歩	1	鶴岡北
	井上裕喬	1	酒田東
	坂口日向	3	加茂水産
	高橋有悝	2	酒田光陵
	佐藤光	3	鶴岡南
	杉野森雄輔	2	鶴岡北
	庄司響	1	羽黒
代表	高橋侑真	1	鶴岡南
	阿部佑哉	2	酒田東
	早坂翔永	3	酒田光陵
	遠藤章広	3	酒田光陵
	加賀春翔	2	酒田光陵
	佐藤滯	1	酒田東
	豊田満愛	2	鶴岡工業

女子シングルス

代表 22+3

1	武藤菜要	2	鶴岡南
2	渡部実優	2	鶴岡南
3	原菜々夏	1	鶴岡東
3	佐藤和奏	2	酒田西
バスト8	齋藤倅袞	1	鶴岡南
	安田華澄	3	酒田東
	佐藤未悠	3	酒田西
	伊藤遙夏	2	鶴岡東
バスト16	佐藤桃珈	3	鶴岡東
	小川未羽	2	酒田西
	佐藤華	3	鶴岡東
	阿部花凜	3	鶴岡南
	阿彦歩佳	3	酒田東
	渡部優利	3	鶴岡北
	奥山紗奈	3	酒田東
	榎本望愛	2	鶴岡北
	代表	五十嵐このは	1
大滝涼夏		1	鶴岡東
島田奈々花		2	鶴岡東
加藤杏奈		2	羽黒
土田萌葉		3	鶴岡東
齋藤優里		3	酒田光陵
土井菜摘		3	酒田光陵
齋藤里乃		2	鶴岡中央
五十嵐諒子		1	鶴岡南

男子ダブルス

代表 12

1	遠藤唯夢	3	鶴岡東
	佐々木駿成	3	
2	熊谷楓希	3	鶴岡東
	梅木大智	1	
3	榎海登	3	鶴岡東
	高山卓彦	1	
3	山本晃平	3	鶴岡東
	野中琉雅	1	
バスト8	海藤悠莉	3	酒田東
	渡邊宥人	2	
	伊藤叶登	3	鶴岡南
	沼澤大	3	
	多田啓佑	2	鶴岡東
	橘友駿	2	
	高橋葉琉	3	酒田光陵
	南佳樹	3	
バスト16 (代表)	五十嵐尊	2	鶴岡北
	内藤伊吹	2	
	佐藤玖音	2	鶴岡南
	佐藤佑音	2	
	高橋蓮	3	酒田西
	樋渡真翔	2	
	日向翔琉	3	酒田東
	阿部佑哉	2	
バスト16	杉野森雄輔	2	鶴岡北
	榊原壮太	2	
	高橋悠	3	鶴岡南
	高橋侑真	1	
	鶴巻圭吾	2	鶴岡工業
	佐藤天恩	2	
	梅木重信	3	酒田光陵
	高橋有悝	2	

女子ダブルス

代表 12

1	武藤菜要	2	鶴岡南
	渡部実優	2	
2	佐藤未悠	3	酒田西
	佐藤和奏	2	
3	原菜々夏	1	鶴岡東
	大滝涼夏	1	
3	伊藤遙夏	2	鶴岡東
	島田奈々花	2	
バスト8	佐藤華	3	鶴岡東
	土田萌葉	3	
	阿部花凜	3	鶴岡南
	齋藤倅裳	1	
	奥山紗奈	3	酒田東
	五十嵐奏	3	
	安田華澄	3	酒田東
	阿彦歩佳	3	
バスト16 (代表)	齋藤優里	3	酒田光陵
	土井菜摘	3	
	佐藤桃珈	3	鶴岡東
	奥山依愛	1	
	相蘇暖	3	酒田西
	菅原音色	3	
	伊藤早夏	2	酒田西
	小川未羽	2	
バスト16	岡部由依	3	酒田東
	佐藤可奈子	2	
	後藤めい	3	鶴岡北
	後藤奏祐	2	
	榎本結月	2	鶴岡中央
	佐藤誉	2	
	齋藤星夢	3	庄内総合
	後藤咲	3	

男子学校対抗 (BT) 代表：8 + 1

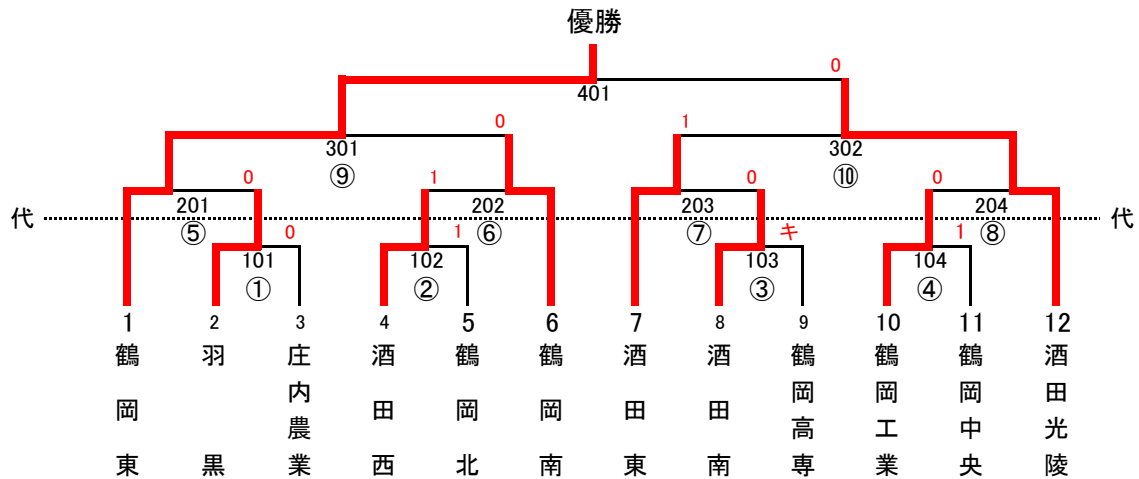

順位決定戦および代表決定戦

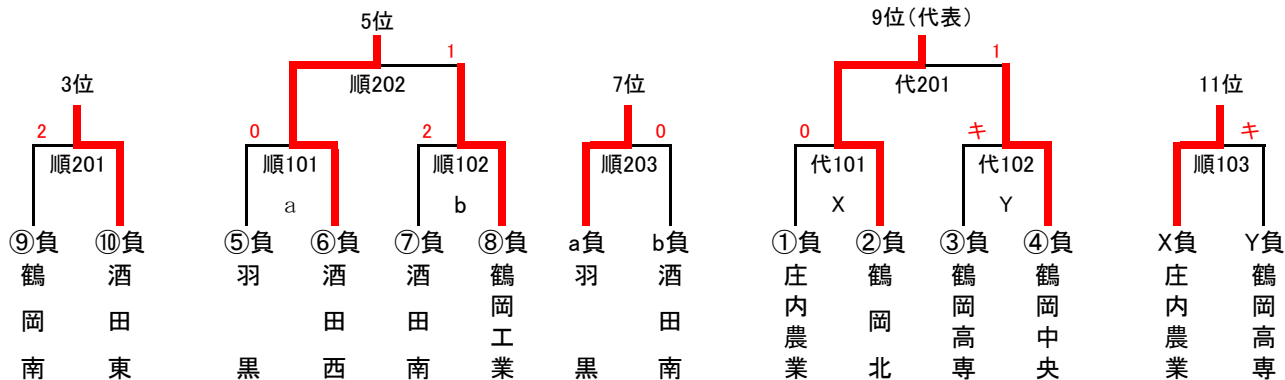

女子学校対抗 (GT) 代表：6

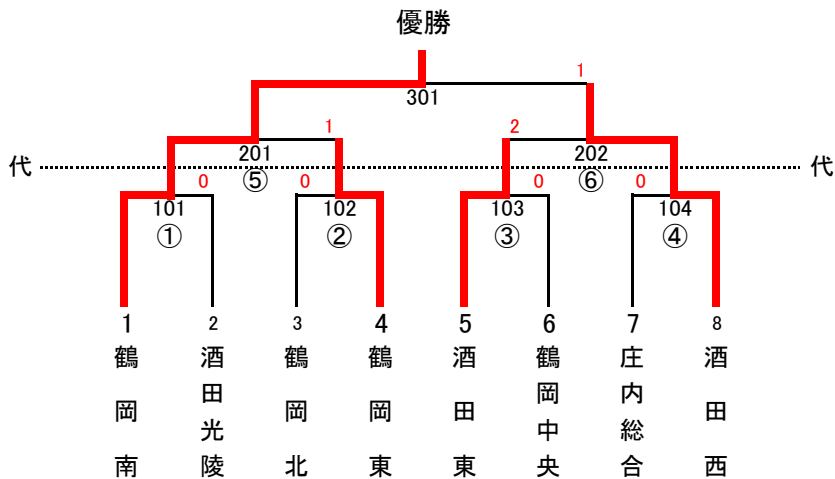

順位決定戦および代表決定戦

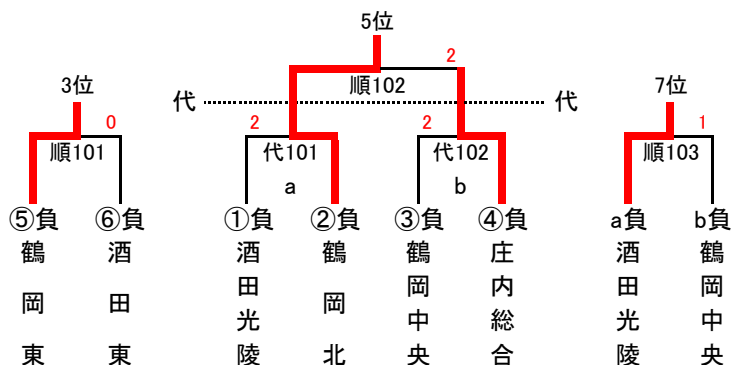

男子シングルス (BS) 代表：32 + 7

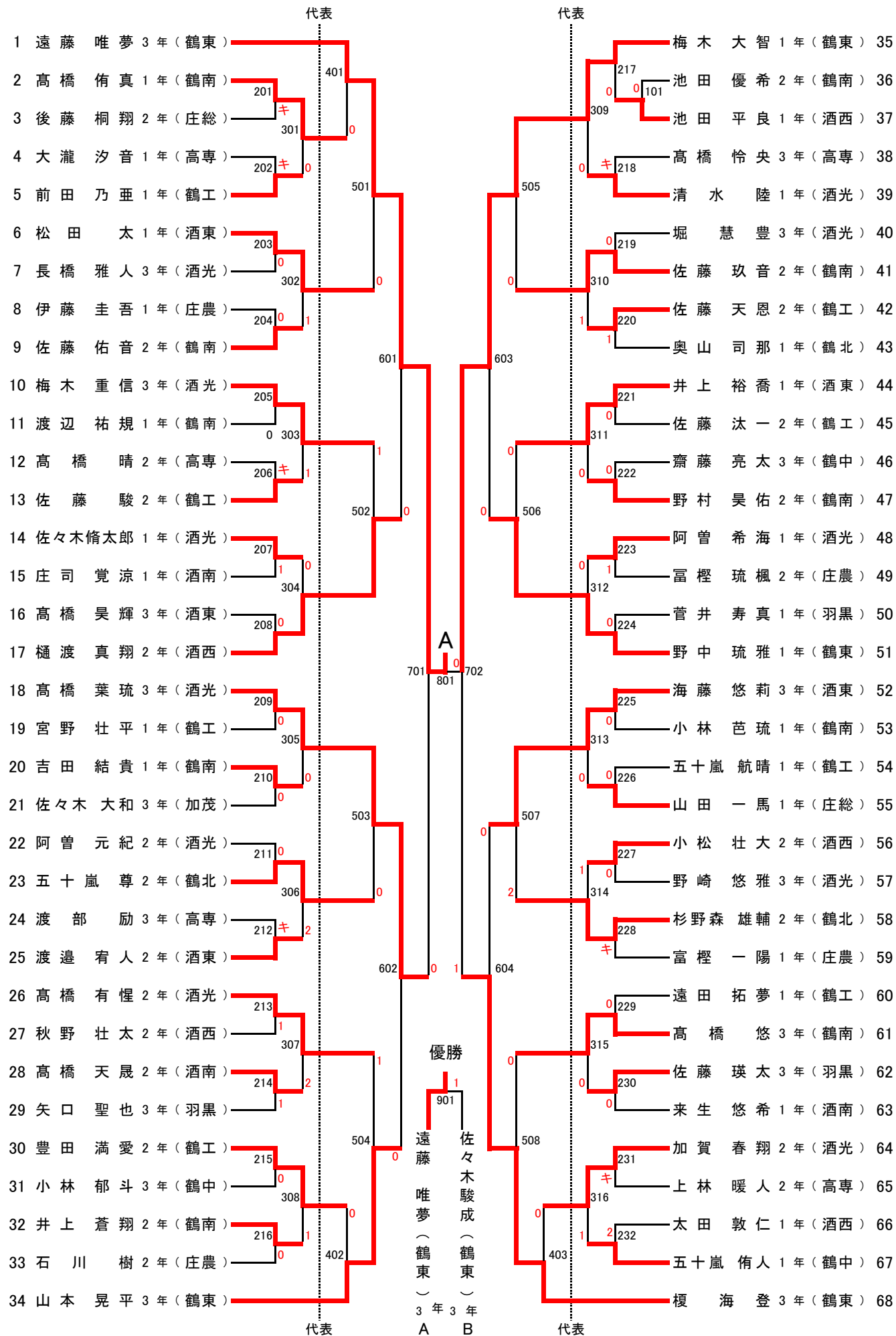

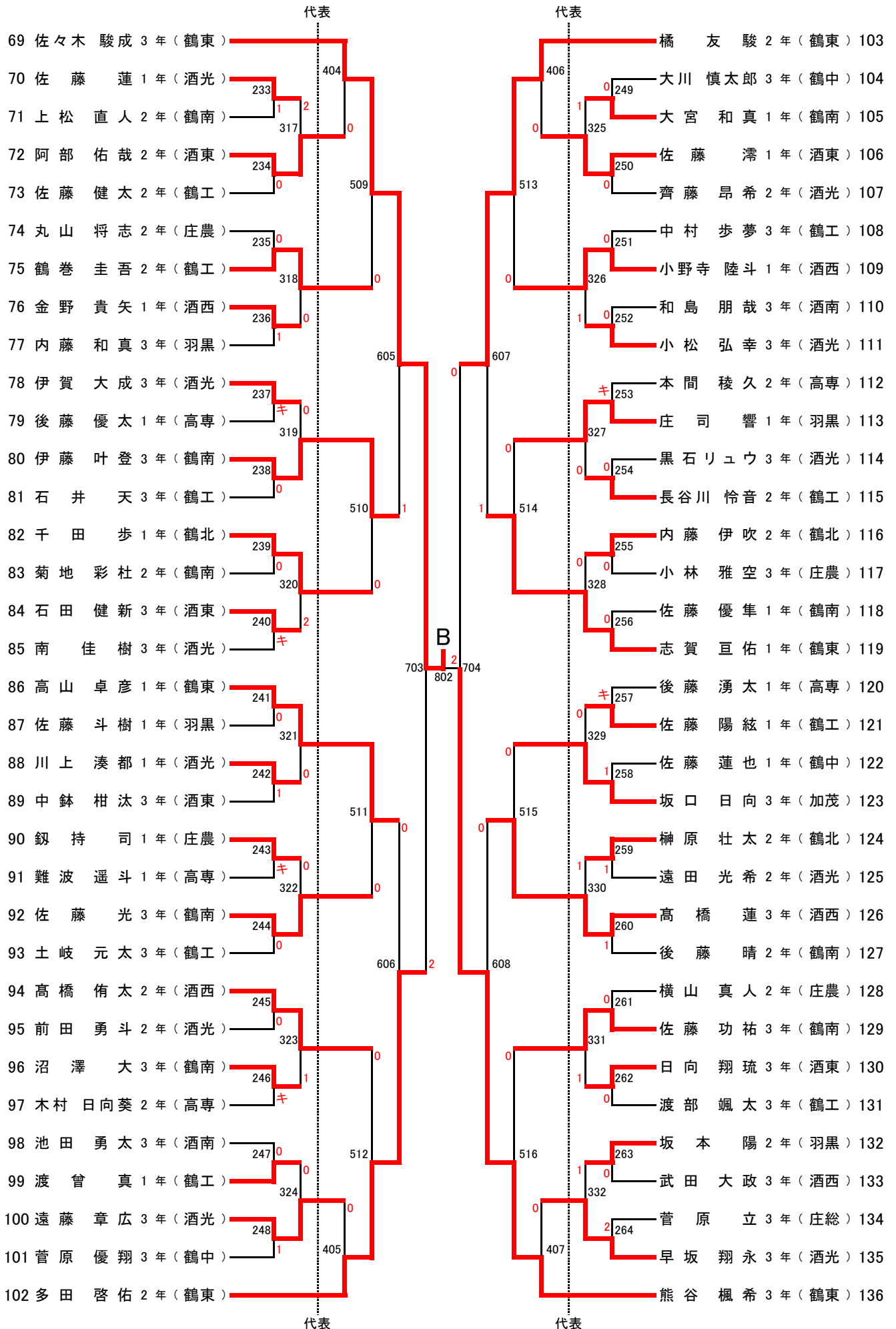

女子シングルス (GS) 代表：22+3

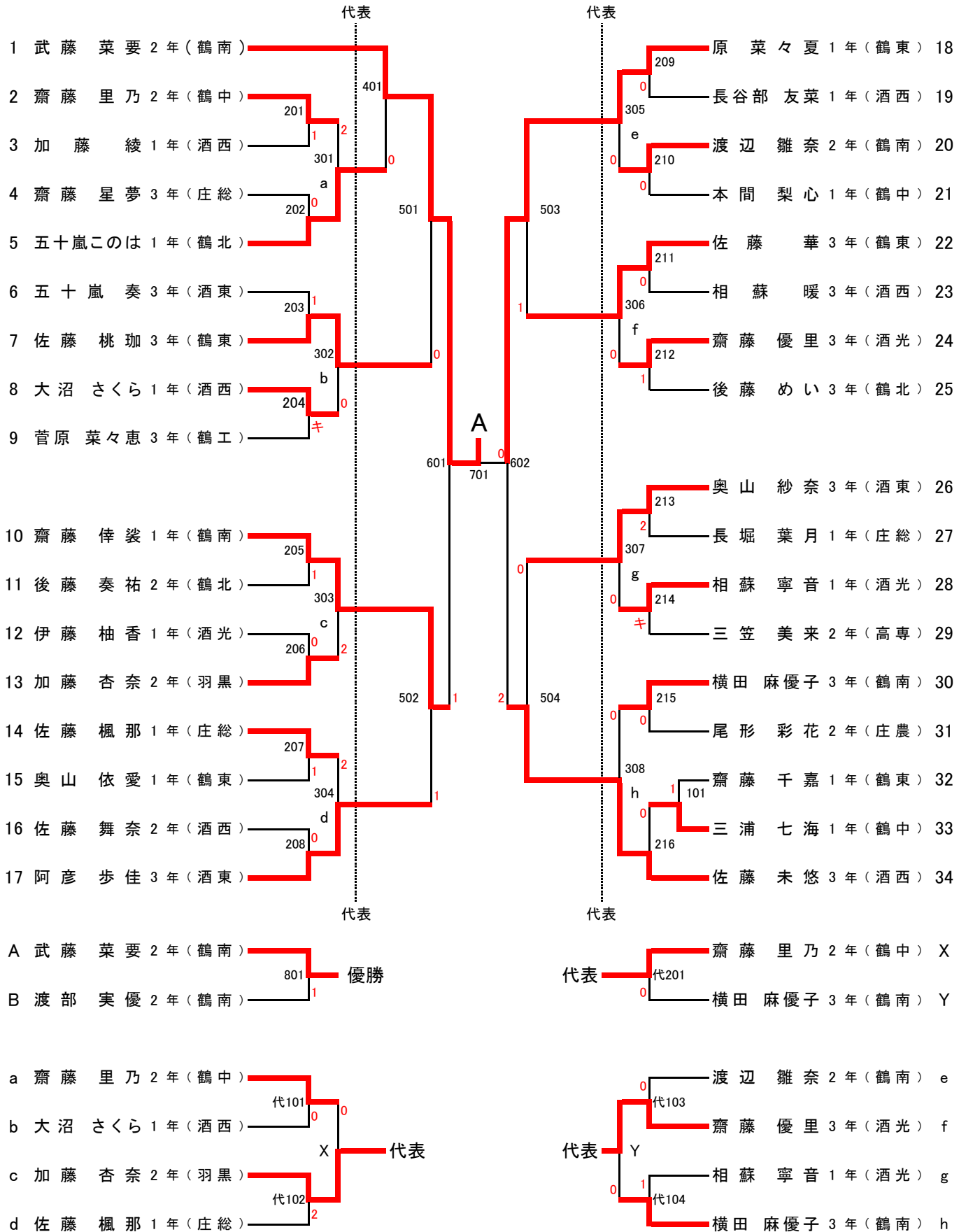

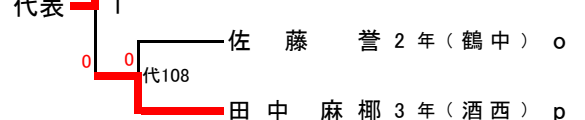
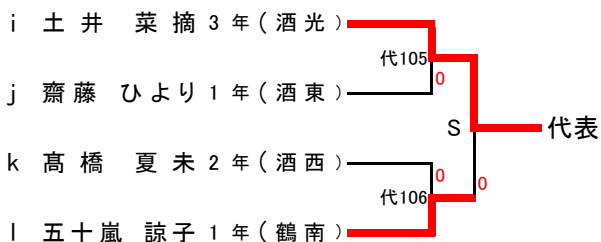
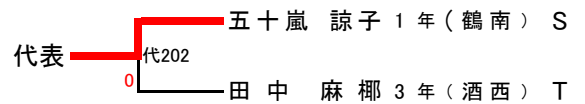
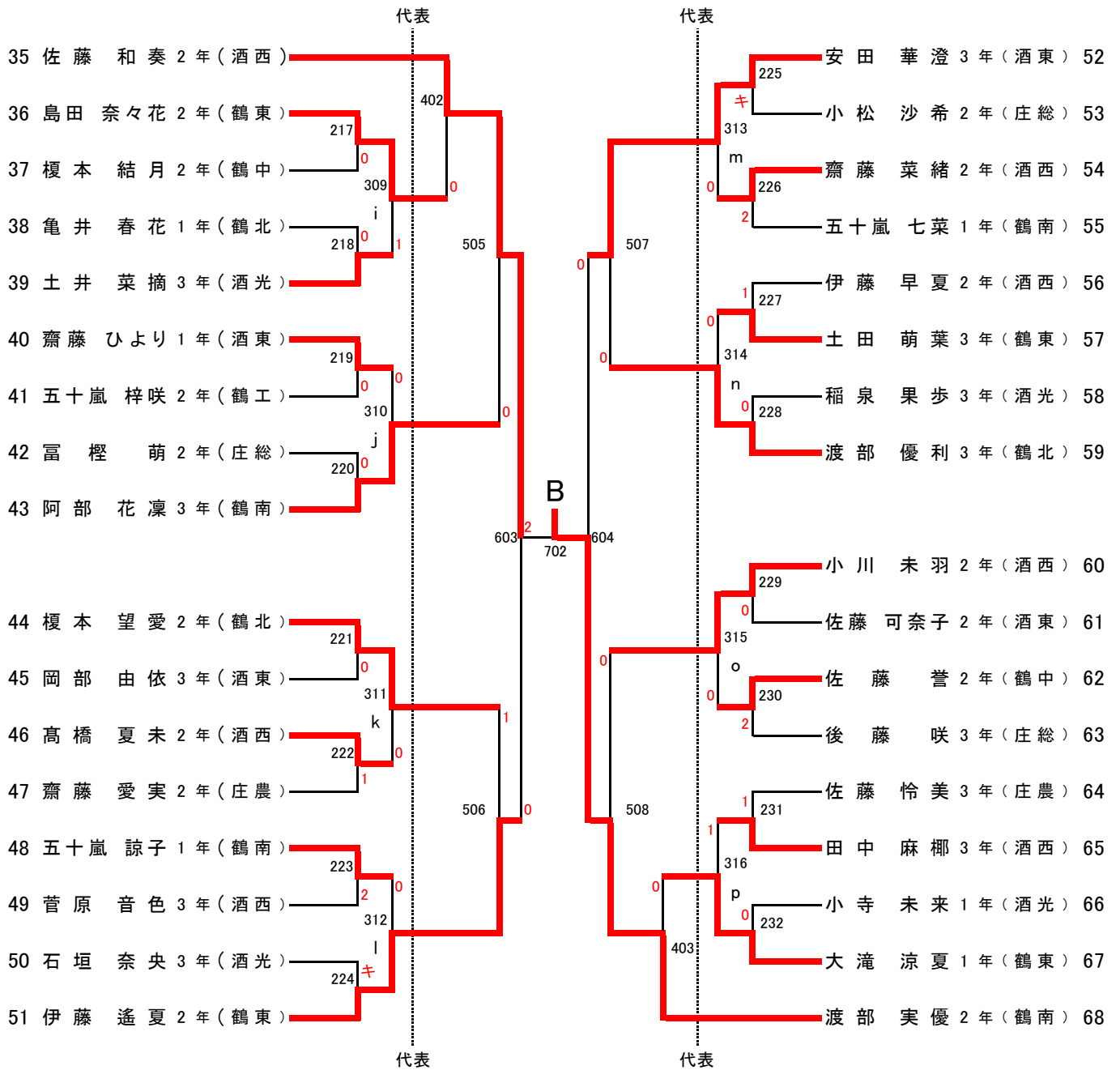

男子ダブルス (BD) 代表：1 2

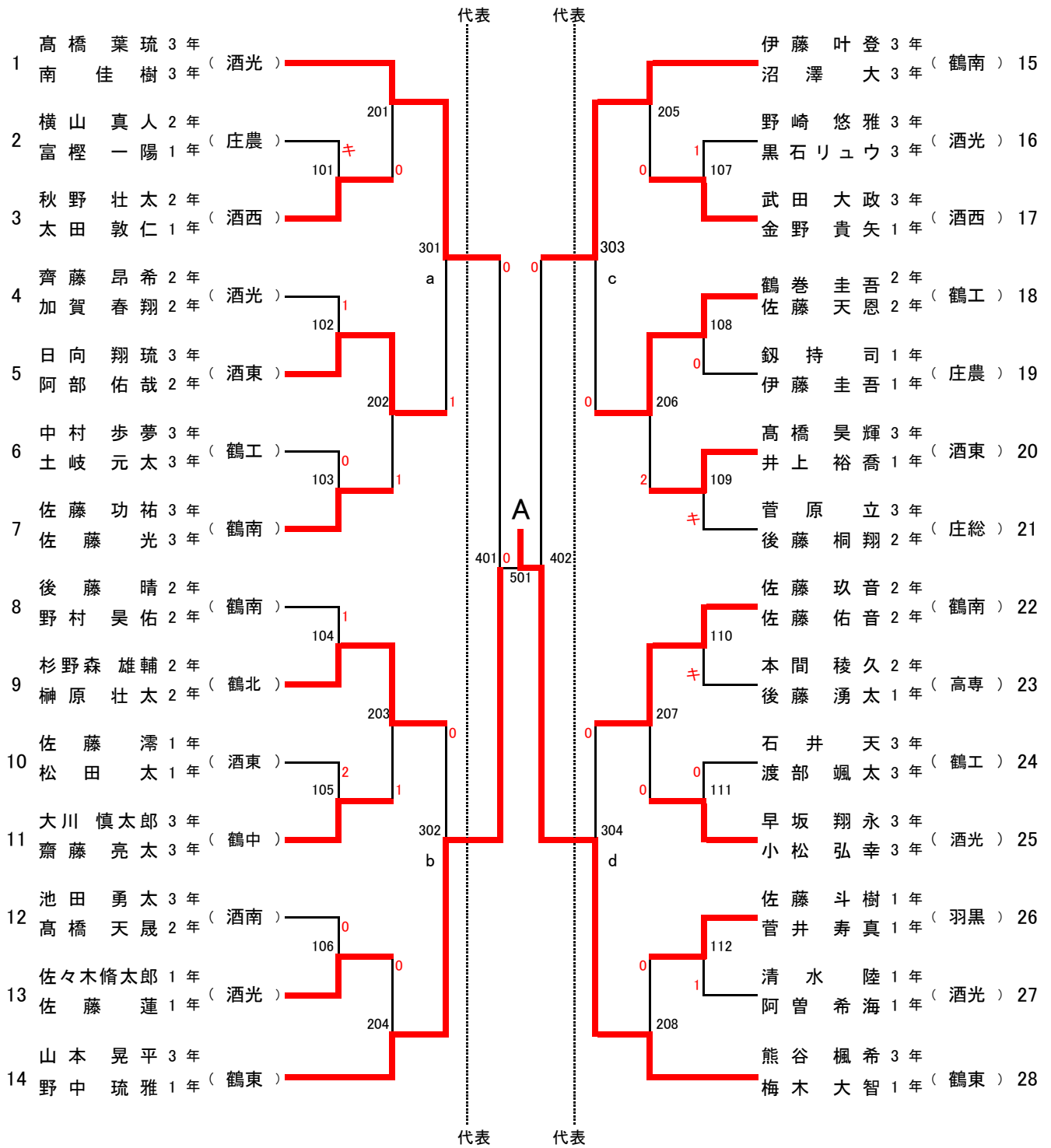

優勝
2
601
熊谷・梅木 (鶴東) A
遠藤・佐々木 (鶴東) B

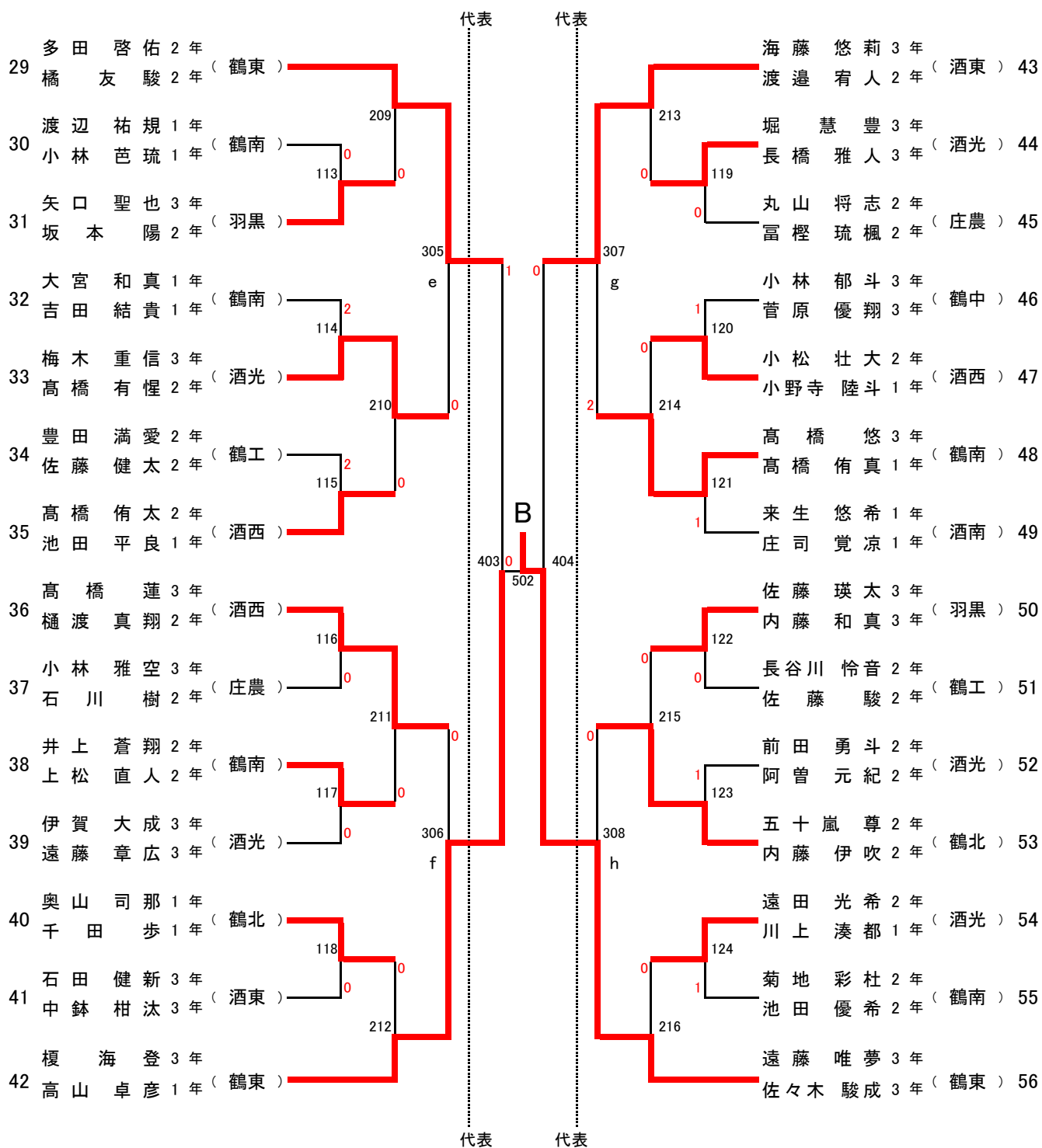

男子ダブルス代表決定戦

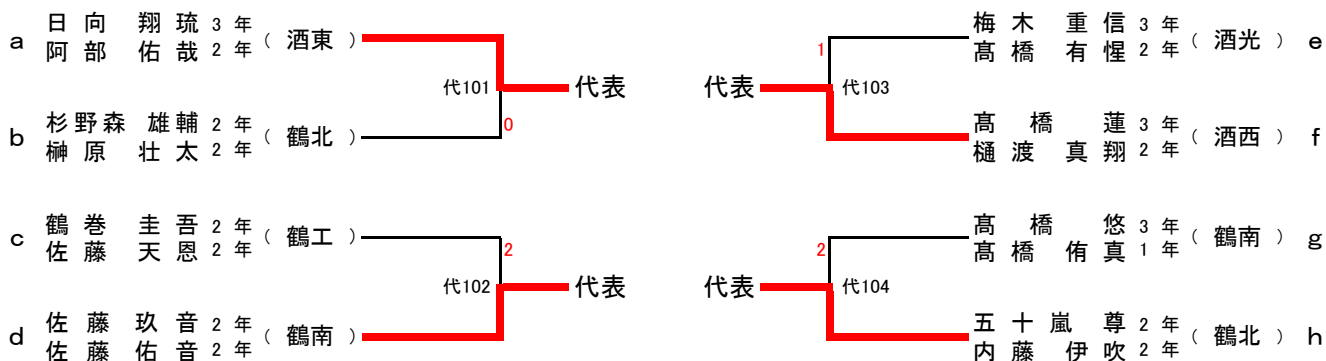

女子ダブルス (GD) 代表：12

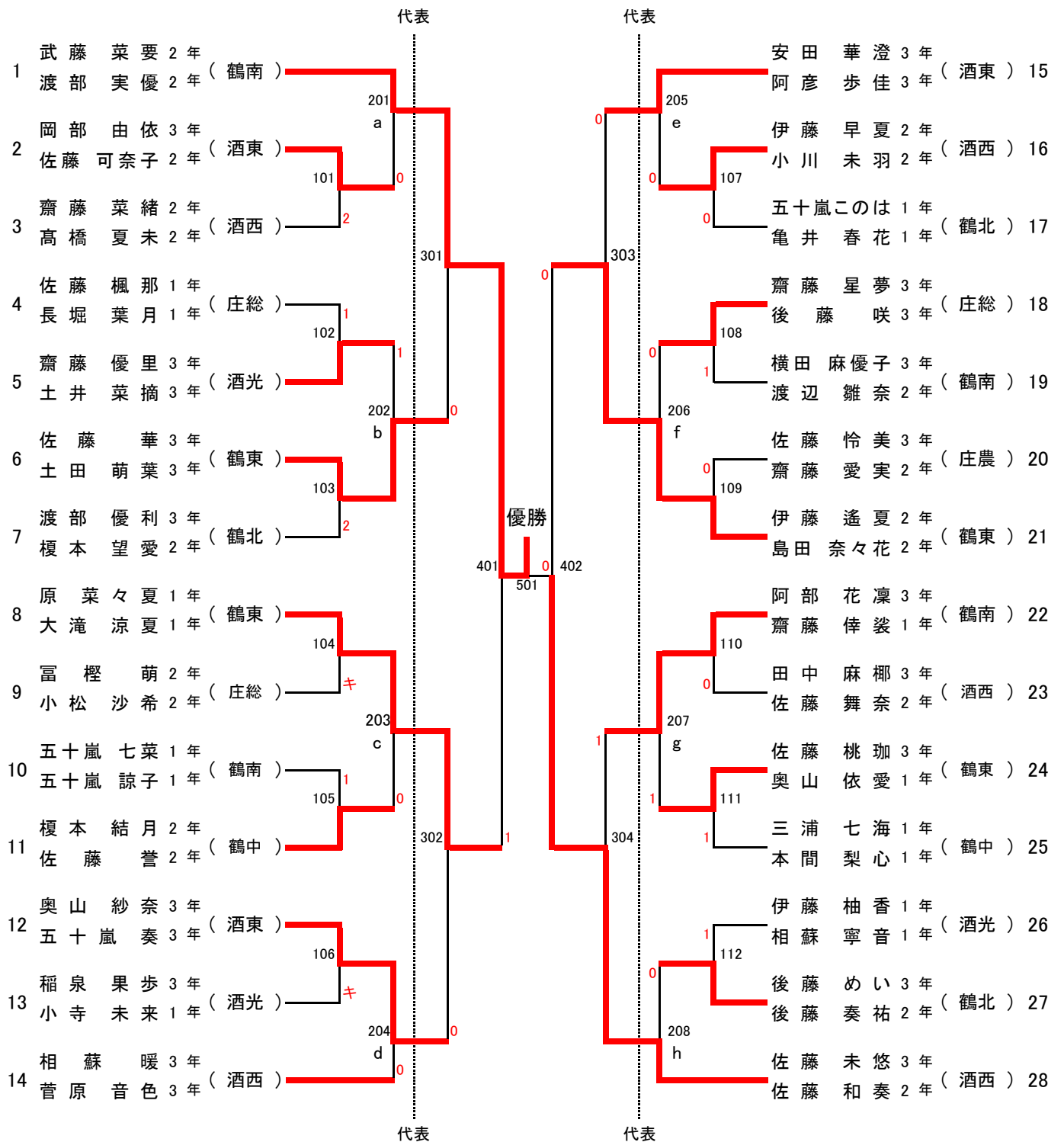

女子ダブルス代表決定戦

