

ニッタク杯争奪 第24回オール田川 ダブルス卓球選手権大会 (ラージボールの部)



鶴岡卓球協会ホームページ
www.tsuruoka-tta.com

期 日	令和6年1月28日(日)
	開会式 9時10分
会 場	小真木原総合体育館
主 催	鶴岡卓球協会
後 援	日本卓球株式会社

ラージボール 予選リーグ

試合順序 ① 2-3 ② 1-3 ③ 1-2

Aリーグ		1コート	1	2	3	勝 敗	順位
1	鈴木 勝	余目クラブ	/	2-0		1-0	1
	大沼 若子	余目クラブ					
2	畠山 秀美	双葉卓球クラブ	0-2	/		0-1	2
	五十嵐志保	双葉卓球クラブ					
3							

Bリーグ		1コート	1	2	3	勝 敗	順位
1	加藤 平喜	余目クラブ	/	2-0	2-0	2-0	1
	柿崎 妙	余目クラブ					
2	沓掛 裕幸	遊学クラブ	0-2	/	2-0	1-1	2
	齋藤 洋子	遊学クラブ					
3	菅原 紘一	チーム山形	0-2	0-2	/	0-2	3
	五十嵐年子	ウエストラージ					

Cリーグ		2コート	1	2	3	勝 敗	順位
1	秋山 勝	金丸卓球クラブ	/	1-2	2-0	1-1	2
	秋山 育子	チーム鶴岡					
2	岡部 一宏	余目クラブ	2-1	/	2-0	2-0	1
	柳原恵美子	鶴風クラブ					
3	本間 徹	あつみクラブ	0-2	0-2	/	0-2	3
	本間さなえ	あつみクラブ					

Dリーグ		2コート	1	2	3	勝 敗	順位
1	伊藤 喜市	鶴岡クラブ	/	0-2	2-0	1-1	2
	菅原 千恵	鶴岡クラブ					
2	白幡 克己	鶴岡三暘クラブ	2-0	/	2-1	2-0	1
	高橋由美子	鶴岡三暘クラブ					
3	蛸井 明	ウエストラージ	0-2	1-2	/	0-2	3
	今野 和子	ウエストラージ					

Eリーグ		3コート	1	2	3	勝 敗	順位
1	藤原 勉	鶴暘クラブ	/	2-0	2-0	2-0	1
	藤原 牧	鶴暘クラブ					
2	小島 秀喜	双葉卓球クラブ	0-2	/	2-0	1-1	2
	佐藤 康子	双葉卓球クラブ					
3	佐藤波留輝	ほかりクラブ	0-2	0-2	/	0-2	3
	齋藤 喜美	ほかりクラブ					

Fリーグ		3コート	1	2	3	勝 敗	順位
1	五十嵐 賢	余目クラブ	/	2-0	2-0	2-0	1
	門脇 春美	余目クラブ					
2	佐藤 清	三川クラブ	0-2	/	2-0	1-1	2
	飯野 有紀	三川クラブ					
3	白幡 俊	あつみクラブ	0-2	0-2	/	0-2	3
	白幡 みき	あつみクラブ					

ラージボール 予選リーグ

試合順序 ① 2-3 ② 1-3 ③ 1-2

Gリーグ		4コート	1	2	3	勝 敗	順位
1	五十嵐安彦	ダークホース	/	2-0	2-1	2-0	1
	菅原 美紀	鶴岡第六クラブ		2-0	2-1		
2	伊藤 洋志	鶴岡クラブ	1-2	/	2-0	1-1	2
	瀬尾佐枝子	鶴岡クラブ	1-2		2-0		
3	野尻 弘	鶴岡第四クラブ	0-2	0-2	/	0-2	3
	齋藤まゆみ	鶴岡第四クラブ	0-2	0-2			

Hリーグ		4コート	1	2	3	勝 敗	順位
1	伊藤 一樹	双葉卓球クラブ	/	2-1	2-0	2-0	1
	伊藤 聡子	双葉卓球クラブ		2-1	2-0		
2	鈴木 吉男	ほかりクラブ	1-2	/	2-1	1-1	2
	畑山 豊美	鶴岡クラブ	1-2		2-1		
3	佐藤 信行	鶴岡第四クラブ	0-2	1-2	/	0-2	3
	富樫 洋子	鶴岡第四クラブ	0-2	1-2			

Iリーグ		5コート	1	2	3	勝 敗	順位
1	上野 徹	鶴岡クラブ	/	2-1	2-0	2-0	1
	石川 和美	鶴岡クラブ		2-1	2-0		
2	蛸井 恒祐	鶴岡三暘クラブ	1-2	/	2-0	1-1	2
	阿部 美春	鶴岡三暘クラブ	1-2		2-0		
3	井上 実	ほかりクラブ	0-2	0-2	/	0-2	3
	青塚 一女	ほかりクラブ	0-2	0-2			

Jリーグ		5コート	1	2	3	勝 敗	順位
1	五十嵐 司	鶴岡クラブ	/	2-0	2-0	2-0	1
	吉井三津枝	鶴岡クラブ		2-0	2-0		
2	石塚 昇	鶴岡第四クラブ	0-2	/	2-0	1-1	2
	鈴木和子(B)	鶴岡第四クラブ	0-2		2-0		
3	板垣千代志	鶴岡三暘クラブ	0-2	0-2	/	0-2	3
	甚田 治美	城北クラブ	0-2	0-2			

Kリーグ		6コート	1	2	3	勝 敗	順位
1	牧 拓実	遊学クラブ	/	2-0	2-1	2-0	1
	大友 あさ	遊学クラブ		2-0	2-1		
2	今野 善之	余目クラブ	0-2	/	0-2	0-2	3
	太田 久美	余目クラブ	0-2		0-2		
3	白幡 信次	鶴岡第六クラブ	1-2	2-0	/	1-1	2
	加藤フジ子	鶴岡第六クラブ	1-2	2-0			

Lリーグ		6コート	1	2	3	勝 敗	順位
1	大川 裕平	鶴岡クラブ	/	2-1	2-0	2-0	1
	加藤美智子	遊学クラブ		2-1	2-0		
2	深松 友洋	余目クラブ	1-2	/	2-1	1-1	2
	齋藤よし子	余目クラブ	1-2		2-1		
3	渡部 俊次	鶴岡第六クラブ	0-2	1-2	/	0-2	3
	渋谷 菊井	鶴岡第六クラブ	0-2	1-2			

ラージボール 予選リーグ

試合順序 ① 2-3 ② 1-3 ③ 1-2

Mリーグ		7コート	1	2	3	勝 敗	順位
1	石川 武利	余目クラブ	/	2-0	2-0	2-0	1
	佐藤 和子	余目クラブ		0-2	0-2	0-2	
2	白幡 芳雄	遊学クラブ	/	0-2	0-2	0-2	3
	蛸井喜美子	鶴岡三暘クラブ			0-2	0-2	
3	遠藤 遼次	鶴岡第六クラブ	/	0-2	2-0	1-1	2
	齋藤 愛子	鶴岡第六クラブ					

Nリーグ		7コート	1	2	3	勝 敗	順位
1	百瀬 政行	あつみクラブ	/	2-0	2-0	1-0	1
	榎本 昭子	あつみクラブ		0-2	0-2	2	
2	武田 健治	明倫	/	0-2	2-0	オープン参加	2
	井上 直子	明倫					
3	鈴木 宏	鶴岡第四クラブ	/	0-2	0-2	オープン参加	
	工藤 とも美	チーム鶴岡					

Oリーグ		1コート	1	2	3	勝 敗	順位
1	多田 康広	双葉卓球クラブ	/	2-1	2-1	2-0	1
	秋野 郁	双葉卓球クラブ		1-2	2-0	1-1	
2	今野 幸喜	遊学クラブ	/	1-2	2-0	0-2	2
	石塚よし子	遊学クラブ			0-2	0-2	
3	五十嵐幸喜	鶴岡第六クラブ	/	1-2	0-2	0-2	3
	佐藤美津子	鶴岡第六クラブ					

決 勝

A	藤原 勉	鶴暘クラブ	┌───┐ └───┘
	藤原 牧		
B	五十嵐 賢	余目クラブ	┌───┐ └───┘
	門脇 春美		

ラージボール 1・2位 決勝トーナメント 1

1 コート			畠山 秀美 五十嵐志保	双葉卓球クラブ 双葉卓球クラブ	鈴木 勝 大沼 若子	余目クラブ 余目クラブ	A-1	A	
		五十嵐幸喜 佐藤美津子	鶴岡第六クラブ 鶴岡第六クラブ	今野 幸喜 石塚よし子	遊学クラブ 遊学クラブ	多田 康広 秋野 郁	双葉卓球クラブ 双葉卓球クラブ		O-2
		鈴木 宏 鈴木和子(A)	鶴岡第四クラブ 鶴岡第四クラブ	武田 健治 井上 直子	明倫 明倫	百瀬 政行 榎本 昭子	あつみクラブ あつみクラブ		N-2
		井上 実 青塚 一女	ほかりクラブ ほかりクラブ	蛸井 恒祐 阿部 美春	鶴岡三暘クラブ 鶴岡三暘クラブ	上野 徹 石川 和美	鶴岡クラブ 鶴岡クラブ		I-1
		菅原 紘一 五十嵐年子	チーム山形 ウエストラージ	杓掛 裕幸 齋藤 洋子	遊学クラブ 遊学クラブ	加藤 平喜 柿崎 妙	余目クラブ 余目クラブ		B-2
		野尻 弘 齋藤まゆみ	鶴岡第四クラブ 鶴岡第四クラブ	伊藤 洋志 瀬尾佐枝子	鶴岡クラブ 鶴岡クラブ	五十嵐安彦 菅原 美紀	ダークホース 鶴岡第六クラブ		G-2
		佐藤 信行 富樫 洋子	鶴岡第四クラブ 鶴岡第四クラブ	鈴木 吉男 畑山 豊美	ほかりクラブ 鶴岡クラブ	伊藤 一樹 伊藤 聡子	双葉卓球クラブ 双葉卓球クラブ		H-1
		佐藤波留輝 齋藤 喜美	ほかりクラブ ほかりクラブ	小島 秀喜 佐藤 康子	双葉卓球クラブ 双葉卓球クラブ	藤原 勉 藤原 牧	鶴岡クラブ 鶴岡クラブ		E-1
		板垣千代志 甚田 治美	鶴岡三暘クラブ 城北クラブ	石塚 昇 鈴木和子(B)	鶴岡第四クラブ 鶴岡第四クラブ	五十嵐 司 吉井三津枝	鶴岡クラブ 鶴岡クラブ		J-2
		本間 徹 本間さなえ	あつみクラブ あつみクラブ	岡部 一宏 柳原恵美子	余目クラブ 鶴風クラブ	秋山 勝 秋山 育子	金丸卓球クラブ チーム鶴岡		C-2
2 コート		渡部 俊次 渋谷 菊井	鶴岡第六クラブ 鶴岡第六クラブ	深松 友洋 齋藤よし子	余目クラブ 余目クラブ	大川 裕平 加藤美智子	鶴岡クラブ 遊学クラブ	L-1	
		遠藤 遼次 齋藤 愛子	鶴岡第六クラブ 鶴岡第六クラブ	白幡 芳雄 蛸井喜美子	遊学クラブ 鶴岡三暘クラブ	石川 武利 佐藤 和子	余目クラブ 余目クラブ	M-1	
		白幡 俊 白幡 みき	あつみクラブ あつみクラブ	佐藤 清 飯野 有紀	三川クラブ 三川クラブ	五十嵐 賢 門脇 春美	余目クラブ 余目クラブ	F-2	
		白幡 信次 加藤フジ子	鶴岡第六クラブ 鶴岡第六クラブ	今野 善之 太田 久美	余目クラブ 余目クラブ	牧 拓実 大友 あさ	遊学クラブ 遊学クラブ	K-2	
		蛸井 明 今野 和子	ウエストラージ ウエストラージ	白幡 克己 高橋由美子	鶴岡三暘クラブ 鶴岡三暘クラブ	伊藤 喜市 菅原 千恵	鶴岡クラブ 鶴岡クラブ	D-1	
									4-1
									3-2
									2-4
									1-7
									1-6

ラージボール 1・2位 決勝トーナメント 2

3
コート

本間 徹	あつみクラブ	岡部 一宏	余目クラブ	秋山 勝	金丸卓球クラブ
本間さなえ	あつみクラブ	柳原恵美子	鶴風クラブ	秋山 育子	チーム鶴岡

渡部 俊次	鶴岡第六クラブ	深松 友洋	余目クラブ	大川 裕平	鶴岡クラブ
渋谷 菊井	鶴岡第六クラブ	齋藤よし子	余目クラブ	加藤美智子	遊学クラブ

佐藤波留輝	ほかりクラブ	小島 秀喜	双葉卓球クラブ	藤原 勉	鶴岡クラブ
齋藤 喜美	ほかりクラブ	佐藤 康子	双葉卓球クラブ	藤原 牧	鶴岡クラブ

白幡 信次	鶴岡第六クラブ	今野 善之	余目クラブ	牧 拓実	遊学クラブ
加藤フジ子	鶴岡第六クラブ	太田 久美	余目クラブ	大友 あさ	遊学クラブ

鈴木 宏	鶴岡第四クラブ	武田 健治	明倫	百瀬 政行	あつみクラブ
鈴木和子 (A)	鶴岡第四クラブ	井上 直子	明倫	榎本 昭子	あつみクラブ

蛸井 明	ウエストラージ	白幡 克己	鶴岡三暘クラブ	伊藤 喜市	鶴岡クラブ
今野 和子	ウエストラージ	高橋由美子	鶴岡三暘クラブ	菅原 千恵	鶴岡クラブ

佐藤 信行	鶴岡第四クラブ	鈴木 吉男	ほかりクラブ	伊藤 一樹	双葉卓球クラブ
富樫 洋子	鶴岡第四クラブ	畑山 豊美	鶴岡クラブ	伊藤 聡子	双葉卓球クラブ

白幡 俊	あつみクラブ	佐藤 清	三川クラブ	五十嵐 賢	余目クラブ
白幡 みき	あつみクラブ	飯野 有紀	三川クラブ	門脇 春美	余目クラブ

野尻 弘	鶴岡第四クラブ	伊藤 洋志	鶴岡クラブ	五十嵐安彦	ダークホース
齋藤まゆみ	鶴岡第四クラブ	瀬尾佐枝子	鶴岡クラブ	菅原 美紀	鶴岡第六クラブ

井上 実	ほかりクラブ	蛸井 恒祐	鶴岡三暘クラブ	上野 徹	鶴岡クラブ
青塚 一女	ほかりクラブ	阿部 美春	鶴岡三暘クラブ	石川 和美	鶴岡クラブ

		畠山 秀美	双葉卓球クラブ	鈴木 勝	余目クラブ
		五十嵐志保	双葉卓球クラブ	大沼 若子	余目クラブ

4
コート

板垣千代志	鶴岡三暘クラブ	石塚 昇	鶴岡第四クラブ	五十嵐 司	鶴岡クラブ
甚田 治美	城北クラブ	鈴木和子 (B)	鶴岡第四クラブ	吉井三津枝	鶴岡クラブ

五十嵐幸喜	鶴岡第六クラブ	今野 幸喜	遊学クラブ	多田 康広	双葉卓球クラブ
佐藤美津子	鶴岡第六クラブ	石塚よし子	遊学クラブ	秋野 郁	双葉卓球クラブ

遠藤 遼次	鶴岡第六クラブ	白幡 芳雄	遊学クラブ	石川 武利	余目クラブ
齋藤 愛子	鶴岡第六クラブ	蛸井喜美子	鶴岡三暘クラブ	佐藤 和子	余目クラブ

菅原 紘一	チーム山形	沓掛 裕幸	遊学クラブ	加藤 平喜	余目クラブ
五十嵐年子	ウエストラージ	齋藤 洋子	遊学クラブ	柿崎 妙	余目クラブ

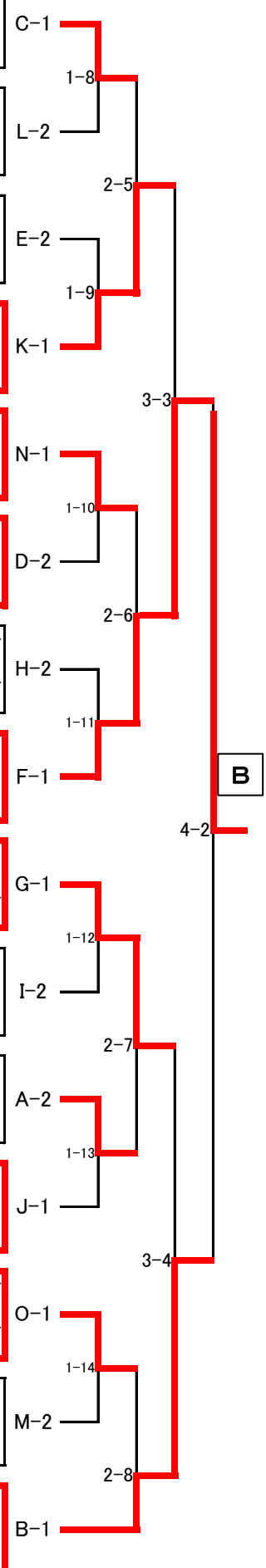

ラージボール 3位 トーナメント

